

SPECYFIKACJA TECHNICZNA WYKONANIA I ODBIORU ROBÓT BUDOWLANYCH

OBIEKT : Zagospodarowanie podwórka na cele rekreacyjne pomiędzy ulicami Traugutta, Roosevelta i Chłapowskiego (LBO)
Działka nr 894, obręb Bartniki,
BRANŻA : Architektura
INWESTOR : Gmina Legnica
pl. Słowiański 8, 59-220 Legnica

KLASYFIKACJA ROBÓT (CPV):

- | | |
|----------------------------------------------------------------------|---------------|
| 45.11.27.10-5 - roboty w zakresie kształtowania terenów zielonych | 45.11.27.20-8 |
| - roboty w zakresie kształtowania terenów sportowych i rekreacyjnych | 45.11.27.23-9 |
| - roboty w zakresie kształtowania placów zabaw | 45.23.32.00-1 |
| - roboty w zakresie różnych nawierzchni | 37.53.52.00-9 |
| - wyposażenie placów zabaw | 71.24.00.00-2 |
| - usługi architektoniczne, inżynierskie i planowania | |

OPRACOWAŁ:

mgr inż. architekt
MAREK SOSZYŃSKI
uprawniony projektant, kierownik budowy i robót
w szczególności: architektoniczne, bez ograniczeń,
.....konstrukcyjno-budowlane w zakresie szczegółowym
na podstawie § 4 ust. 1, § 6 ust. 2, § 7 i § 13 ust. 1, pkt. 1
nr uprawnień: 30/34/Lw

UWAGA

WSZELKIE PRAWA ZASTRZEŻONE Kopiowanie lub rozpowszechnianie całości lub fragmentu niniejszej dokumentacji bez pisemnego zezwolenia autora jest **PRAWNIE ZABRONIONE** Opracowana dokumentacja stanowi własność inwestora i nie może być udostępniana osobom trzecim bez jego zgody

Legnica 20.03.2020

WYKAZ SPECYFIKACJI

00.00.00 **WYMAGANIA OGÓLNE**

D-01.00.00 **ROBOTY PRZYGOTOWAWCZE**

D-01.01.00 **WYTYCZENIE I WYZNACZENIE PUNKTÓW WYSOKOŚCIOWYCH**

D-01.02.00 **ROZBIÓRKI**

D-02.00.00 **ROBOTY ZIEMNE**

D-02.01.00 **ROBOTY ZIEMNE. WYMAGANIA OGÓLNE**

D-03.00.00 **NAWIERZCHNIE**

D-03.01.00 **NAWIERZCHNIA Z MAT PRZEROSTOWYCH**

D-04.00.00 **OGRODZENIE**

D-05.00.00 **WYPOSAŻENIE PLACÓW. ELEMENTY MAŁEJ ARCHITEKTURY**

OGÓLNA SPECYFIKACJA TECHNICZNA

00.00.00 WYMAGANIA OGÓLNE

1. WSTĘP

1.1. Przedmiot OST

Przedmiotem niniejszej szczegółowej specyfikacji technicznej są wymagania dotyczące wykonania i odbioru robót związanych z realizacją zadania w ramach (LBO) p.n.: Zagospodarowanie podwórka na cele rekreacyjne pomiędzy ulicami Traugutta, Roosevelta i Chłapowskiego (LBO).

1.2. Zakres stosowania OST Ogólna specyfikacja techniczna stanowi dokument przetargowy i kontraktowy przy zleceniu i realizacji robót w wykazie specyfikacji.

1.3. Zakres robót objętych OST

Ustalenia zawarte w niniejszej specyfikacji obejmują wymagania ogólne, wspólne dla robót objętych szczegółowymi specyfikacjami technicznymi dla poszczególnych asortymentów robót drogowych przy zleceniu i realizacji robót jw..

1.4. Określenia podstawowe

Użyte w OST wymienione poniżej określenia należy rozumieć w każdym przypadku następująco:

1.4.1. Chodnik - wyznaczony pas terenu przy jezdni lub odsunięty od jezdni, przeznaczony do ruchu pieszych.

1.4.2. Kierownik budowy - osoba wyznaczona przez Wykonawcę, upoważniona do kierowania robotami i do występowania w jego imieniu w sprawach realizacji kontraktu.

1.4.3. Inspektor nadzoru - osoba wyznaczona przez Inwestora, upoważniona do kontrolowania i nadzorowania robót i do występowania w jego imieniu (inwestora) w sprawach realizacji kontraktu.

1.4.4. Konstrukcja nawierzchni - układ warstw nawierzchni wraz ze sposobem ich połączenia.

1.4.5. Nawierzchnia - warstwa lub zespół warstw służących do przejmowania i rozkładania obciążeń od ruchu na podłoże gruntowe i zapewniających dogodne warunki dla ruchu.

1.4.6. Podłoże nawierzchni - grunt rodzimy lub nasypowy, leżący pod nawierzchnią do głębokości przemarzania.

1.4.7. Podłoże ulepszone nawierzchni - górna warstwa podłoża, leżąca bezpośrednio pod nawierzchnią, ulepszona w celu umożliwienia przejścia ruchu budowlanego i właściwego wykonania nawierzchni.

1.4.8. Przetargowa dokumentacja projektowa - część dokumentacji projektowej, która wskazuje lokalizację, charakterystykę i wymiary obiektu będącego przedmiotem robót.

1.4.9. Rekultywacja - roboty mające na celu uporządkowanie i przywrócenie pierwotnych funkcji terenom naruszonym w czasie realizacji zadania budowlanego.

1.4.10. Ślepy kosztorys - wykaz robót z podaniem ich ilości (przedmiarem) w kolejności technologicznej ich wykonania.

1.4.11. Teren budowy - teren udostępniony przez Zamawiającego dla wykonania na nim robót oraz inne miejsca wymienione w kontrakcie jako tworzące część terenu budowy.

1.4.12. Zadanie budowlane - część przedsięwzięcia budowlanego, stanowiąca odrębną całość konstrukcyjną lub technologiczną, zdolną do samodzielnego pełnienia funkcji techniczno-użytkowych. Zadanie może polegać na wykonywaniu robót związanych z budową, modernizacją/ przebudową, utrzymaniem oraz ochroną budowli drogowej lub jej elementu.

1.5. Ogólne wymagania dotyczące robót

Wykonawca jest odpowiedzialny za jakość wykonanych robót, bezpieczeństwo wszelkich czynności na terenie budowy, metody użyte przy budowie oraz za ich zgodność z dokumentacją projektową, SST i poleceniami Kierownika Budowy.

1.5.1. Przekazanie terenu budowy

Zamawiający w terminie określonym w dokumentach kontraktowych przekazuje Wykonawcy teren budowy wraz ze wszystkimi wymaganymi uzgodnieniami prawnymi i administracyjnymi, lokalizację i współrzędne punktów głównych oraz jeden egzemplarz dokumentacji projektowej i jeden komplet SST.

1.5.2. Dokumentacja projektowa

Dokumentacja projektowa będzie zawierać rysunki, obliczenia i dokumenty, zgodne z wykazem podanym w szczegółowych warunkach umowy, uwzględniającym podział na dokumentację projektową:

- Zamawiającego; wykaz pozycji, które stanowią przetargową dokumentację projektową oraz projektową dokumentację wykonawczą (techniczną) i zostaną przekazane Wykonawcy,

- Wykonawcy; wykaz zawierający spis dokumentacji projektowej, którą Wykonawca opracuje w ramach ceny kontraktowej.

1.5.3. Zgodność robót z dokumentacją projektową i SST Dokumentacja projektowa, SST i wszystkie dodatkowe dokumenty przekazane Wykonawcy przez Inżyniera stanowią część umowy, a wymagania określone w choćby jednym z nich są obowiązujące dla Wykonawcy tak jakby zawarte były w całej dokumentacji. W przypadku rozbieżności w ustaleniach poszczególnych dokumentów obowiązuje kolejność ich ważności wymieniona w „Kontraktowych warunkach ogólnych” („Ogólnych warunkach umowy”). Wykonawca nie może wykorzystywać błędów lub opuszczeń w dokumentach kontraktowych, a o ich wykryciu winien natychmiast powiadomić Inżyniera/Kierownika projektu, który podejmie decyzję o wprowadzeniu odpowiednich zmian i poprawek. W przypadku rozbieżności, wymiary podane na piśmie są ważniejsze od wymiarów określonych na podstawie odczytu ze skali rysunku. Wszystkie wykonane roboty i dostarczone materiały będą zgodne z dokumentacją projektową i SST.

Dane określone w dokumentacji projektowej i w SST będą uważane za wartości docelowe, od których dopuszczalne są odchylenia w ramach określonego przedziału tolerancji. Cechy materiałów i elementów budowli muszą wykazywać zgodność z określonymi wymaganiami, a rozrzuty tych cech nie mogą przekraczać dopuszczalnego przedziału tolerancji.

W przypadku, gdy materiały lub roboty nie będą w pełni zgodne z dokumentacją projektową lub SST i wpłynię to na niezadowalającą jakość elementu budowli, to takie materiały zostaną zastąpione innymi, a elementy budowli rozebrane i wykonane ponownie na koszt Wykonawcy.

1.5.4. Zabezpieczenie terenu budowy

Wykonawca jest zobowiązany do utrzymania istniejących obiektów (urządzenia odwodnienia itp.) na terenie budowy, w okresie trwania realizacji kontraktu, aż do zakończenia i odbioru ostatecznego robót.

Przed przystąpieniem do robót Wykonawca przedstawi Inżynierowi do zatwierdzenia, projekt zabezpieczenia robót w okresie trwania budowy. W zależności od potrzeb i postępu robót projekt powinien być na bieżąco aktualizowany przez Wykonawcę. Każda zmiana, w stosunku do zatwierdzonego projektu, wymaga każdorazowo ponownego zatwierdzenia projektu.

W czasie wykonywania robót Wykonawca dostarczy, zainstaluje i będzie obsługiwał wszystkie tymczasowe urządzenia zabezpieczające takie jak: zapory, światła ostrzegawcze, sygnały, itp., zapewniając w ten sposób bezpieczeństwo.

Wykonawca zapewni stałe warunki widoczności w dzień i w nocy tych zapór i znaków, dla których jest to nieodzowne ze względów bezpieczeństwa. Wszystkie znaki, zapory i inne urządzenia zabezpieczające będą akceptowane przez Inspektora Nadzoru. Fakt przystąpienia do robót Wykonawca obwieści publicznie przed ich rozpoczęciem w sposób uzgodniony z Inżynierem oraz przez umieszczenie, w miejscach i ilościach określonych przez Inżyniera, tablic informacyjnych, których treść będzie zatwierdzona przez Inżyniera. Tablice informacyjne będą utrzymywane przez Wykonawcę w dobrym stanie przez cały okres realizacji robót. Koszt zabezpieczenia terenu budowy nie podlega odrębnej zapłacie i przyjmuje się, że jest włączony w cenę kontraktową.

1.5.5. Ochrona środowiska w czasie wykonywania robót.

Wykonawca ma obowiązek znać i stosować w czasie prowadzenia robót wszelkie przepisy dotyczące ochrony środowiska naturalnego.

W okresie trwania budowy i wykańczania robót Wykonawca będzie:

- c) utrzymywać teren budowy i wykopy w stanie bez wody stojącej,
- d) podejmować wszelkie uzasadnione kroki mające na celu stosowanie się do przepisów i norm dotyczących ochrony środowiska na terenie i wokół terenu budowy oraz będzie unikać uszkodzeń lub uciążliwości dla osób lub dóbr publicznych i innych, a wynikających z nadmiernego hałasu, wibracji, zanieczyszczenia lub innych przyczyn powstałych w następstwie jego sposobu działania.

Stosując się do tych wymagań będzie miał szczególny wzgląd na:

- 1) lokalizację baz, warsztatów, magazynów, składowisk, ukopów i dróg dojazdowych,
- 2) środki ostrożności i zabezpieczenia przed:
 - a) zanieczyszczeniem zbiorników i cieków wodnych pyłami lub substancjami toksycznymi,
 - b) zanieczyszczeniem powietrza pyłami i gazami,
 - c) możliwością powstania pożaru.

1.5.6. Ochrona przeciwpożarowa

Wykonawca będzie przestrzegać przepisy ochrony przeciwpożarowej.

Wykonawca będzie utrzymywać, wymagany na podstawie odpowiednich przepisów sprawny sprzęt

przeciwpożarowy, na terenie baz produkcyjnych, w pomieszczeniach biurowych, mieszkalnych, magazynach oraz w maszynach i pojazdach.

Materiały łatwopalne będą składowane w sposób zgodny z odpowiednimi przepisami i zabezpieczone przed dostępem osób trzecich.

Wykonawca będzie odpowiedzialny za wszelkie straty spowodowane pożarem wywołanym jako rezultat realizacji robót albo przez personel Wykonawcy.

1.5.7. Materiały szkodliwe dla otoczenia

Materiały, które w sposób trwały są szkodliwe dla otoczenia, nie będą dopuszczone do użycia.

Nie dopuszcza się użycia materiałów wywołujących szkodliwe promieniowanie o stężeniu większym od dopuszczalnego, określonego odpowiednimi przepisami.

Wszelkie materiały odpadowe użyte do robót będą miały aprobatę techniczną wydaną przez uprawnioną jednostkę, jednoznacznie określającą brak szkodliwego oddziaływania tych materiałów na środowisko.

1.5.8. Ochrona własności publicznej i prywatnej.

Wykonawca odpowiada za ochronę instalacji na powierzchni ziemi i za urządzenia podziemne, takie jak rurociągi, kable itp. Wykonawca zapewni właściwe oznaczenie i zabezpieczenie przed uszkodzeniem tych instalacji i urządzeń w czasie trwania budowy.

Wykonawca zobowiązany jest umieścić w swoim harmonogramie rezerwę czasową dla wszelkiego rodzaju robót, które mają być wykonane w zakresie przełożenia instalacji i urządzeń podziemnych. Wykonawca będzie odpowiadać za wszelkie spowodowane przez jego działania uszkodzenia instalacji na powierzchni ziemi i urządzeń podziemnych wykazanych w dokumentach dostarczonych mu przez Zamawiającego.

1.5.9. Ograniczenie obciążeń osi pojazdów

Wykonawca będzie stosować się do ustawowych ograniczeń nacisków osi na drogach publicznych przy transporcie materiałów i wyposażenia na i z terenu robót. Wykonawca uzyska wszelkie niezbędne zezwolenia i uzgodnienia od właściwych władz co do przewozu nietypowych wagowo ładunków (ponadnormatywnych) i o każdym takim przewozie będzie powiadamiał Inżyniera. Inżynier może polecić, aby pojazdy nie spełniające tych warunków zostały usunięte z terenu budowy. Pojazdy powodujące nadmierne obciążenie osiowe nie będą dopuszczone na świeżo ukończony fragment budowy w obrębie terenu budowy i Wykonawca będzie odpowiadał za naprawę wszelkich robót w ten sposób uszkodzonych, zgodnie z poleceniami Kierownika.

1.5.10. Bezpieczeństwo i higiena pracy.

Podczas realizacji robót Wykonawca będzie przestrzegać przepisów dotyczących bezpieczeństwa i higieny pracy. W szczególności Wykonawca ma obowiązek zadbać, aby personel nie wykonywał pracy w warunkach niebezpiecznych, szkodliwych dla zdrowia oraz nie spełniających odpowiednich wymagań sanitarnych.

Wykonawca zapewni i będzie utrzymywał wszelkie urządzenia zabezpieczające, socjalne oraz sprzęt i odpowiednią odzież dla ochrony życia i zdrowia osób zatrudnionych na budowie oraz dla zapewnienia bezpieczeństwa publicznego.

Uznaje się, że wszelkie koszty związane z wypełnieniem wymagań określonych powyżej nie podlegają odrębnej zapłacie i są uwzględnione w cenie kontraktowej.

1.5.11. Ochrona i utrzymanie robót

Wykonawca będzie odpowiadał za ochronę robót i za wszelkie materiały i urządzenia używane do robót od daty rozpoczęcia do daty wydania potwierdzenia zakończenia robót przez Inżyniera.

Wykonawca będzie utrzymywać roboty do czasu odbioru ostatecznego. Utrzymanie powinno być prowadzone w taki sposób, aby budowla drogowa lub jej elementy były w zadowalającym stanie przez cały czas, do momentu odbioru ostatecznego.

Jeśli Wykonawca w jakimkolwiek czasie zaniedba utrzymanie, to na polecenie Inżyniera powinien rozpocząć roboty utrzymaniowe nie później niż w 24 godziny po otrzymaniu tego polecenia.

1.5.12. Stosowanie się do prawa i innych przepisów

Wykonawca zobowiązany jest znać wszystkie zarządzenia wydane przez władze centralne i miejscowe oraz inne przepisy, regulaminy i wytyczne, które są w jakikolwiek sposób związane z wykonywanymi robotami i będzie w pełni odpowiedzialny za przestrzeganie tych postanowień podczas prowadzenia robót.

Wykonawca będzie przestrzegać praw patentowych i będzie w pełni odpowiedzialny za wypełnienie wszelkich wymagań prawnych odnośnie znaków firmowych, nazw lub innych chronionych praw w odniesieniu do sprzętu, materiałów lub urządzeń użytych lub związanych z wykonywaniem robót i w sposób ciągły będzie informować Inżyniera o swoich działaniach, przedstawiając kopie zezwoleń i inne odnośne dokumenty. Wszelkie straty, koszty postępowania, obciążenia i wydatki wynikłe z lub związane z naruszeniem jakichkolwiek praw patentowych pokryje Wykonawca, z wyjątkiem przypadków, kiedy takie naruszenie wyniknie z wykonania

projektu lub specyfikacji dostarczonej przez Inżyniera.

1.5.13. Równoważność norm i zbiorów przepisów prawnych

Gdziekolwiek w dokumentach kontraktowych powołane są konkretne normy i przepisy, które spełniać mają materiały, sprzęt i inne towary oraz wykonane i zbadane roboty, będą obowiązywać postanowienia najnowszego wydania lub poprawionego wydania powołanych norm i przepisów o ile w warunkach kontraktu nie postanowiono inaczej. W przypadku gdy powołane normy i przepisy są państwowe lub odnoszą się do konkretnego kraju lub regionu, mogą być również stosowane inne odpowiednie normy zapewniające równy lub wyższy poziom wykonania niż powołane normy lub przepisy, pod warunkiem ich sprawdzenia i pisemnego zatwierdzenia przez Inżyniera. Różnice pomiędzy powołanymi normami a ich proponowanymi zamiennikami muszą być dokładnie opisane przez Wykonawcę i przedłożone Inżynierowi do zatwierdzenia.

2. MATERIAŁY

2.1. Źródła uzyskania materiałów

Wykonawca przedstawi Inżynierowi do zatwierdzenia, szczegółowe informacje dotyczące proponowanego źródła wytwarzania, zamawiania lub wydobywania materiałów jak również odpowiednie świadectwa badań laboratoryjnych oraz próbki materiałów.

Zatwierdzenie partii materiałów z danego źródła nie oznacza automatycznie, że wszelkie materiały z danego źródła uzyskają zatwierdzenie.

Wykonawca zobowiązany jest do prowadzenia badań w celu wykazania, że materiały uzyskane z dopuszczonego źródła w sposób ciągły spełniają wymagania SST w czasie realizacji robót.

2.2. Materiały nie odpowiadające wymaganiom

Materiały nie odpowiadające wymaganiom zostaną przez Wykonawcę wywiezione z terenu budowy i złożone w miejscu wskazanym przez Inżyniera/Kierownika projektu. Jeśli Inżynier zezwoli Wykonawcy na użycie tych materiałów do innych robót, niż te dla których zostały zakupione, to koszt tych materiałów zostanie odpowiednio przewartościowany (skorygowany) przez Inżyniera.

Każdy rodzaj robót, w którym znajdują się nie zbadane i nie zaakceptowane materiały, Wykonawca wykonuje na własne ryzyko, licząc się z jego nieprzyjęciem, usunięciem i niezapłaceniem

2.3. Wariantowe stosowanie materiałów

Jeśli dokumentacja projektowa lub SST przewidują możliwość wariantowego zastosowania rodzaju materiału w wykonywanych robotach, Wykonawca powiadomi Inspektora nadzoru o swoim zamiarze co najmniej 3 tygodnie przed użyciem tego materiału, albo w okresie dłuższym, jeśli będzie to potrzebne z uwagi na wykonanie badań wymaganych przez Inspektora. Wybrany i zaakceptowany rodzaj materiału nie może być później zmieniany bez zgody Inspektora.

2.4. Przechowywanie i składowanie materiałów

Wykonawca zapewni, aby tymczasowo składowane materiały, do czasu gdy będą one użyte do robót, były zabezpieczone przed zanieczyszczeniami, zachowały swoją jakość i właściwości i były dostępne do kontroli przez Inspektora.

Miejsca czasowego składowania materiałów będą zlokalizowane w obrębie terenu budowy w miejscach uzgodnionych z Inżynierem lub poza terenem budowy w miejscach zorganizowanych przez Wykonawcę i zaakceptowanych przez Inspektora.

2.5. Gwarancja

Materiały powinny posiadać minimum 36 miesięczny okres gwarancji.

3. SPRZĘT

Wykonawca jest zobowiązany do używania jedynie takiego sprzętu, który nie spowoduje niekorzystnego wpływu na jakość wykonywanych robót. Sprzęt używany do robót powinien być zgodny z ofertą Wykonawcy i powinien odpowiadać pod względem typów i ilości wskazaniom zawartym w SST, PZJ lub projekcie organizacji robót, zaakceptowanym przez Inspektora; w przypadku braku ustaleń w wymienionych wyżej dokumentach, sprzęt powinien być uzgodniony i zaakceptowany przez Inspektora.

Liczba i wydajność sprzętu powinny gwarantować przeprowadzenie robót, zgodnie z zasadami określonymi w dokumentacji projektowej, SST i wskazaniach Inspektora.

Sprzęt będący własnością Wykonawcy lub wynajęty do wykonania robót ma być utrzymywany w dobrym stanie i gotowości do pracy. Powinien być zgodny z normami ochrony środowiska i przepisami dotyczącymi jego użytkowania.

Wykonawca dostarczy Inspektorowi kopie dokumentów potwierdzających dopuszczenie sprzętu do

użytkowania i badań okresowych, tam gdzie jest to wymagane przepisami. Wykonawca będzie konserwować sprzęt jak również naprawiać lub wymieniać sprzęt niesprawny.

Jeżeli dokumentacja projektowa lub SST przewidują możliwość wariantowego użycia sprzętu przy wykonywanych robotach, Wykonawca powiadomi Inspektora o swoim zamiarze wyboru i uzyska jego akceptację przed użyciem sprzętu. Wybrany sprzęt, po akceptacji Inżyniera, nie może być później zmieniany bez jego zgody.

Jakikolwiek sprzęt, maszyny, urządzenia i narzędzia nie gwarantujące zachowania warunków umowy, zostaną przez Inspektora zdyskwalifikowane i nie dopuszczone do robót.

4. TRANSPORT

Wykonawca jest zobowiązany do stosowania jedynie takich środków transportu, które nie wpłyną niekorzystnie na jakość wykonywanych robót i właściwości przewożonych materiałów.

Liczba środków transportu powinna zapewniać prowadzenie robót zgodnie z zasadami określonymi w dokumentacji projektowej, SST i wskazaniach Inspektora w terminie przewidzianym umową.

Przy ruchu na drogach publicznych pojazdy będą spełniać wymagania dotyczące przepisów ruchu drogowego w odniesieniu do dopuszczalnych nacisków na oś i innych parametrów technicznych. Środki transportu nie spełniające tych warunków mogą być dopuszczone przez Inspektora, pod warunkiem przywrócenia stanu pierwotnego użytkowanych odcinków dróg na koszt Wykonawcy.

Wykonawca będzie usuwać na bieżąco, na własny koszt, wszelkie zanieczyszczenia, uszkodzenia spowodowane jego pojazdami na drogach publicznych oraz dojazdach do terenu budowy.

5. WYKONANIE ROBÓT

Wykonawca jest odpowiedzialny za prowadzenie robót zgodnie z warunkami umowy oraz za jakość zastosowanych materiałów i wykonywanych robót, za ich zgodność z dokumentacją projektową, wymaganiami SST, PZJ, projektem organizacji robót opracowanym przez Wykonawcę oraz poleceniami Inspektora.

Wykonawca jest odpowiedzialny za stosowane metody wykonywania robót.

Wykonawca jest odpowiedzialny za dokładne wytyczenie w planie i wyznaczenie wysokości wszystkich elementów robót zgodnie z wymiarami i rzędnymi określonymi w dokumentacji projektowej lub przekazanymi na piśmie przez Inspektora.

Decyzje Inspektora dotyczące akceptacji lub odrzucenia materiałów i elementów robót będą oparte na wymaganiach określonych w dokumentach umowy, dokumentacji projektowej i w SST, a także w normach i wytycznych. Przy podejmowaniu decyzji Inspektor uwzględni wyniki badań materiałów i robót, rozrzuty normalnie występujące przy produkcji i przy badaniach materiałów, doświadczenia z przeszłości, wyniki badań naukowych oraz inne czynniki wpływające na rozważaną kwestię.

6. KONTROLA JAKOŚCI ROBÓT

6.1. Zasady kontroli jakości robót

Celem kontroli robót będzie takie sterowanie ich przygotowaniem i wykonaniem, aby osiągnąć założoną jakość robót.

Wykonawca jest odpowiedzialny za pełną kontrolę robót i jakości materiałów. Wykonawca zapewni odpowiedni system kontroli, włączając personel, laboratorium, sprzęt, zaopatrzenie i wszystkie urządzenia niezbędne do pobierania próbek i badań materiałów oraz robót.

Przed zatwierdzeniem systemu kontroli Inspektor może zażądać od Wykonawcy przeprowadzenia badań w celu zademonstrowania, że poziom ich wykonywania jest zadowalający.

Wykonawca będzie przeprowadzać pomiary i badania materiałów oraz robót z częstotliwością zapewniającą stwierdzenie, że roboty wykonano zgodnie z wymaganiami zawartymi w dokumentacji projektowej i SST. Minimalne wymagania co do zakresu badań i ich częstotliwość są określone w SST, normach i wytycznych. W przypadku, gdy nie zostały one tam określone, Inspektor ustali jaki zakres kontroli jest konieczny, aby zapewnić wykonanie robót zgodnie z umową.

Wykonawca dostarczy Inspektorowi świadectwa, że wszystkie stosowane urządzenia i sprzęt badawczy posiadają ważną legalizację, zostały prawidłowo wykalibrowane i odpowiadają wymaganiom norm określających procedury badań.

Wszystkie koszty związane z organizowaniem i prowadzeniem badań materiałów ponosi Wykonawca.

6.2. Badania i pomiary

Wszystkie badania i pomiary będą przeprowadzone zgodnie z wymaganiami norm. W przypadku, gdy normy nie obejmują jakiegokolwiek badania wymaganego w SST, stosować można wytyczne krajowe, albo inne

procedury, zaakceptowane przez Inspektora.

Przed przystąpieniem do pomiarów lub badań, Wykonawca powiadomi Inspektora o rodzaju, miejscu i terminie pomiaru lub badania. Po wykonaniu pomiaru lub badania, Wykonawca przedstawi na piśmie ich wyniki do akceptacji Inspektora.

6.5. Raporty z badań

Wykonawca będzie przekazywać Inspektorowi kopie raportów z wynikami badań jak najszybciej, nie później jednak niż w terminie określonym w programie zapewnienia jakości.

Wyniki badań (kopie) będą przekazywane Inspektorowi na formularzach według dostarczonego przez niego wzoru lub innych, przez niego zaakceptowanych.

6.7. Certyfikaty i deklaracje

Inspektor może dopuścić do użycia tylko te materiały, które posiadają:

1. certyfikat na znak bezpieczeństwa wykazujący, że zapewniono zgodność z kryteriami technicznymi określonymi na podstawie Polskich Norm, aprobat technicznych oraz właściwych przepisów i dokumentów technicznych,

2. deklarację zgodności lub certyfikat zgodności z:

- Polską Normą lub
- aprobatą techniczną, w przypadku wyrobów, dla których nie ustanowiono Polskiej Normy, jeżeli nie są objęte certyfikacją określoną w pkt 1 i które spełniają wymogi SST.

W przypadku materiałów, dla których ww. dokumenty są wymagane przez SST, każda partia dostarczona do robót będzie posiadać te dokumenty, określające w sposób jednoznaczny jej cechy.

Produkty przemysłowe muszą posiadać ww. dokumenty wydane przez producenta, a w razie potrzeby poparte wynikami badań wykonanych przez niego. Kopie wyników tych badań będą dostarczone przez Wykonawcę Inżynierowi.

Jakiegokolwiek materiały, które nie spełniają tych wymagań będą odrzucone.

6.8. Dokumenty budowy

(1) Książka obmiarów

Książka obmiarów stanowi dokument pozwalający na rozliczenie faktycznego postępu każdego z elementów robót. Obmiary wykonanych robót przeprowadza się w sposób ciągły w jednostkach przyjętych w kosztorysie i wpisuje do książki obmiarów.

(2) Dokumenty laboratoryjne

Dzienniki laboratoryjne, deklaracje zgodności lub certyfikaty zgodności materiałów, orzeczenia o jakości materiałów, recepty robocze i kontrolne wyniki badań Wykonawcy będą gromadzone w formie uzgodnionej w programie zapewnienia jakości. Dokumenty te stanowią załączniki do odbioru robót. Winny być udostępnione na każde życzenie Inspektora.

(3) Pozostałe dokumenty budowy

Do dokumentów budowy zalicza się, oprócz wymienionych w punktach (1) - (2) następujące dokumenty:

- a) pozwolenie na realizację zadania budowlanego,
- b) protokoły przekazania terenu budowy,
- c) umowy cywilno-prawne z osobami trzecimi i inne umowy cywilno-prawne,
- d) protokoły odbioru robót,
- e) protokoły z narad i ustaleń,
- f) korespondencję na budowie.

(4) Przechowywanie dokumentów budowy

Dokumenty budowy będą przechowywane na terenie budowy w miejscu odpowiednio zabezpieczonym.

Zaginięcie któregokolwiek z dokumentów budowy spowoduje jego natychmiastowe odtworzenie w formie przewidzianej prawem.

Wszelkie dokumenty budowy będą zawsze dostępne dla Inżyniera i przedstawiane do wglądu na życzenie Zamawiającego.

7. OBMIAR ROBÓT

7.1. Ogólne zasady obmiaru robót

Obmiar robót będzie określać faktyczny zakres wykonywanych robót zgodnie z dokumentacją projektową i SST, w jednostkach ustalonych w kosztorysie.

Obmiaru robót dokonuje Wykonawca po pisemnym powiadomieniu Inżyniera o zakresie obmierzanych robót i terminie obmiaru, co najmniej na 3 dni przed tym terminem.

Wyniki obmiaru będą wpisane do książki obmiarów.

Jakikolwiek błąd lub przeoczenie (opuszczenie) w ilościach podanych w ślepych kosztorysie lub gdzie indziej w SST nie zwalnia Wykonawcy od obowiązku ukończenia wszystkich robót.

7.2. Zasady określania ilości robót i materiałów

Długości i odległości pomiędzy wyszczególnionymi punktami skrajnymi będą obmierzone poziomo wzdłuż linii osiowej. Jeśli SST właściwe dla danych robót nie wymagają tego inaczej, objętości będą wyliczone w m³ jako długość pomnożona przez średni przekrój.

Ilości, które mają być obmierzone wagowo, będą ważone w tonach lub kilogramach zgodnie z wymaganiami SST.

7.3. Urządzenia i sprzęt pomiarowy

Wszystkie urządzenia i sprzęt pomiarowy, stosowany w czasie obmiaru robót będą zaakceptowane przez Inspektora.

Urządzenia i sprzęt pomiarowy zostaną dostarczone przez Wykonawcę. Jeżeli urządzenia te lub sprzęt wymagają badań atestujących to Wykonawca będzie posiadać ważne świadectwa legalizacji.

Wszystkie urządzenia pomiarowe będą przez Wykonawcę utrzymywane w dobrym stanie, w całym okresie trwania robót.

7.5. Czas przeprowadzenia obmiaru

Obmiary będą przeprowadzone przed częściowym lub ostatecznym odbiorem odcinków robót, a także w przypadku występowania dłuższej przerwy w robotach.

Obmiar robót zanikających przeprowadza się w czasie ich wykonywania.

Obmiar robót podlegających zakryciu przeprowadza się przed ich zakryciem.

Roboty pomiarowe do obmiaru oraz nieodzowne obliczenia będą wykonane w sposób zrozumiały i jednoznaczny.

Wymiary skomplikowanych powierzchni lub objętości będą uzupełnione odpowiednimi szkicami umieszczonymi na karcie książki obmiarów. W razie braku miejsca szkice mogą być dołączone w formie oddzielnego załącznika do książki obmiarów, którego wzór zostanie uzgodniony z Inspektorem.

8. ODBIÓR ROBÓT

8.1. Rodzaje odbiorów robót

W zależności od ustaleń odpowiednich SST, roboty podlegają następującym etapom odbioru:

- a) odbiorowi robót zanikających i ulegających zakryciu,
- b) odbiorowi częściowemu,
- c) odbiorowi ostatecznemu,
- d) odbiorowi pogwarancyjnemu.

8.2. Odbiór robót zanikających i ulegających zakryciu

Odbiór robót zanikających i ulegających zakryciu polega na finalnej ocenie ilości i jakości wykonywanych robót, które w dalszym procesie realizacji ulegną zakryciu.

Odbiór robót zanikających i ulegających zakryciu będzie dokonany w czasie umożliwiającym wykonanie ewentualnych korekt i poprawek bez hamowania ogólnego postępu robót.

Odbioru robót dokonuje Inspektor, po zgłoszeniu pisemnym przez Wykonawcę.

Jakość i ilość robót ulegających zakryciu ocenia Inspektor na podstawie dokumentów zawierających komplet wyników badań laboratoryjnych i w oparciu o przeprowadzone pomiary, w konfrontacji z dokumentacją projektową, SST i uprzednimi ustaleniami.

8.3. Odbiór częściowy

Odbiór częściowy polega na ocenie ilości i jakości wykonanych części robót. Odbioru częściowego robót dokonuje się wg zasad jak przy odbiorze ostatecznym robót. Odbioru robót dokonuje Inspektor.

8.4. Odbiór ostateczny robót

8.4.1. Zasady odbioru ostatecznego robót

Odbiór ostateczny polega na finalnej ocenie rzeczywistego wykonania robót w odniesieniu do ich ilości, jakości i wartości.

Całkowite zakończenie robót oraz gotowość do odbioru ostatecznego będzie stwierdzona przez Wykonawcę przez powiadomienie na piśmie Zamawiającego.

Odbiór ostateczny robót nastąpi w terminie ustalonym w dokumentach umowy, licząc od dnia potwierdzenia przez Inżyniera zakończenia robót i przyjęcia dokumentów, o których mowa w punkcie

Odbioru ostatecznego robót dokona komisja wyznaczona przez Zamawiającego w obecności Inspektora i

Wykonawcy. Komisja odbierająca roboty dokona ich oceny jakościowej na podstawie przedłożonych dokumentów, wyników badań i pomiarów, ocenie wizualnej oraz zgodności wykonania robót z dokumentacją projektową i SST.

W toku odbioru ostatecznego robót komisja zapozna się z realizacją ustaleń przyjętych w trakcie odbiorów robót zanikających i ulegających zakryciu, zwłaszcza w zakresie wykonania robót uzupełniających i robót poprawkowych.

W przypadkach niewykonania wyznaczonych robót poprawkowych lub robót uzupełniających w warstwie ścieralnej lub robotach wykończeniowych, komisja przerwie swoje czynności i ustali nowy termin odbioru ostatecznego.

W przypadku stwierdzenia przez komisję, że jakość wykonywanych robót w poszczególnych asortymentach nieznacznie odbiega od wymaganej dokumentacją projektową i SST z uwzględnieniem tolerancji i nie ma większego wpływu na cechy eksploatacyjne obiektu i bezpieczeństwo ruchu, komisja dokona potrąceń, oceniając pomniejszoną wartość wykonywanych robót w stosunku do wymagań przyjętych w dokumentach umowy.

8.4.2. Dokumenty do odbioru ostatecznego

Podstawowym dokumentem do dokonania odbioru ostatecznego robót jest protokół odbioru ostatecznego robót sporządzony wg wzoru ustalonego przez Zamawiającego.

Do odbioru ostatecznego Wykonawca jest zobowiązany przygotować następujące dokumenty:

1. dokumentację projektową podstawową z naniesionymi zmianami oraz dodatkową, jeśli została sporządzona w trakcie realizacji umowy,
2. szczegółowe specyfikacje techniczne (podstawowe z dokumentów umowy i ew. uzupełniające lub zamienne),
3. książki obmiarów (oryginały),
4. deklaracje zgodności lub certyfikaty zgodności wbudowanych materiałów zgodnie z SST,
5. geodezyjną inwentaryzację powykonawczą,
6. kopię mapy zasadniczej powstałej w wyniku geodezyjnej inwentaryzacji powykonawczej.

W przypadku, gdy wg komisji, roboty pod względem przygotowania dokumentacyjnego nie będą gotowe do odbioru ostatecznego, komisja w porozumieniu z Wykonawcą wyznaczy ponowny termin odbioru ostatecznego robót.

Wszystkie zarządzone przez komisję roboty poprawkowe lub uzupełniające będą zestawione wg wzoru ustalonego przez Zamawiającego.

Termin wykonania robót poprawkowych i robót uzupełniających wyznaczy komisja.

8.5. Odbiór pogwarancyjny

Odbiór pogwarancyjny polega na ocenie wykonanych robót związanych z usunięciem wad stwierdzonych przy odbiorze ostatecznym i zaistniałych w okresie gwarancyjnym.

Odbiór pogwarancyjny będzie dokonany na podstawie oceny wizualnej obiektu z uwzględnieniem zasad opisanych w punkcie 8.4 „Odbiór ostateczny robót”.

9. PODSTAWA PŁATNOŚCI

9.1. Ustalenia ogólne

Podstawą płatności jest cena jednostkowa skalkulowana przez Wykonawcę za jednostkę obmiarową ustaloną dla danej pozycji kosztorysu.

Dla pozycji kosztorysowych wycenionych ryczałtowo podstawą płatności jest wartość (kwota) podana przez Wykonawcę w danej pozycji kosztorysu.

Cena jednostkowa lub kwota ryczałtowa pozycji kosztorysowej będzie uwzględniać wszystkie czynności, wymagania i badania składające się na jej wykonanie, określone dla tej roboty w SST i w dokumentacji projektowej.

Ceny jednostkowe lub kwoty ryczałtowe robót będą obejmować:

- robociznę bezpośrednią wraz z towarzyszącymi kosztami,
- wartość zużytych materiałów wraz z kosztami zakupu, magazynowania, ewentualnych ubytków i transportu na teren budowy,
- wartość pracy sprzętu wraz z towarzyszącymi kosztami,
- koszty pośrednie, zysk kalkulacyjny i ryzyko,
- podatki obliczone zgodnie z obowiązującymi przepisami.

Do cen jednostkowych nie należy wliczać podatku VAT.

9.2. Objazdy, przejazdy i organizacja ruchu

Koszt wybudowania objazdów/przejazdów i organizacji ruchu obejmuje:

- (a) opracowanie oraz uzgodnienie z Inspektorem i odpowiednimi instytucjami projektu organizacji ruchu na czas trwania budowy, wraz z dostarczeniem kopii projektu Inspektorowi i wprowadzaniem dalszych zmian i uzgodnień wynikających z postępu robót,
- (b) ustawienie tymczasowego oznakowania i oświetlenia zgodnie z wymaganiami bezpieczeństwa ruchu,
- (c) przygotowanie terenu,
- (d) konstrukcję tymczasowej nawierzchni, ramp, chodników, krawężników, barier, oznakowań i drenażu,
- (e) tymczasową przebudowę urządzeń obcych.

Koszt utrzymania objazdów/przejazdów i organizacji ruchu obejmuje:

- (a) oczyszczanie, przestawienie, przykrycie i usunięcie tymczasowych oznakowań pionowych, poziomych, barier i świateł,
- (b) utrzymanie płynności ruchu publicznego.

Koszt likwidacji objazdów/przejazdów i organizacji ruchu obejmuje:

- (a) usunięcie wbudowanych materiałów i oznakowania,
- (b) doprowadzenie terenu do stanu pierwotnego.

10. PRZEPISY ZWIĄZANE

- Ustawa z dnia 7 lipca 1994 r. Prawo budowlane (t. j. Dz. U. 2019 poz. 1186 z późn. zm.),
- ROZPORZĄDZENIE MINISTRA INFRASTRUKTURY z dnia 12 kwietnia 2002 r. w sprawie warunków technicznych, jakim powinny odpowiadać budynki i ich usytuowanie (t. j. Dz. U. 2019 poz. 1065 ze zm.),
- ROZPORZĄDZENIE MINISTRA TRANSPORTU, BUDOWNICTWA I GOSPODARKI MORSKIEJ z dnia 25 kwietnia 2012 r. w sprawie szczegółowego zakresu i formy projektu budowlanego (t. j. Dz. U. 2018 poz. 1935 ze zm.),
- ROZPORZĄDZENIE MINISTRA INFRASTRUKTURY z dnia 2 września 2004 r. w sprawie szczegółowego zakresu i formy dokumentacji projektowej, specyfikacji technicznych wykonania i odbioru robót budowlanych oraz programu funkcjonalno-użytkowego (t. j. Dz.U. 2013 poz. 1129 ze zm.),
- USTAWA z dnia 20 lipca 2017 r. Prawo wodne (t. j. Dz. U. 2018 poz. 2268 z późn. zm.),
- UCHWAŁA Nr XVI/164/99 RADY MIEJSKIEJ LEGNICY z dnia 25 października 1999 r. w sprawie uchwalenia miejscowego planu zagospodarowania przestrzennego dzielnicy Tarninów w Legnicy obejmującego obszar ograniczony ulicami: Muzealną, Fryderyka Skarbka, Wojciecha Korfantego, Adama Mickiewicza, Aleją Zwycięstwa, Leśną, Złotoryjską, Hutników i Nowym Światem,
- USTAWA z dnia 12 grudnia 2003 r. o ogólnym bezpieczeństwie produktów (t.j. Dz.U. 2016 poz. 2047 ze zm.),
- USTAWA z dnia 27 kwietnia 2001 r. Prawo ochrony środowiska (t. j. Dz. U. 2019 poz. 1396 z późn. zm.),
- USTAWA z dnia 16 kwietnia 2004 r. o wyrobach budowlanych (t. j. Dz. U. 2019 poz. 396 ze zm.),
- ROZPORZĄDZENIE MINISTRA INFRASTRUKTURY z dnia 18 maja 2004 r. w sprawie określenia metod i podstaw sporządzania kosztorysu inwestorskiego, obliczania planowanych kosztów prac projektowych oraz planowanych kosztów robót budowlanych określonych w programie funkcjonalno-użytkowym (t. j. Dz. U. 2004.130.1389 ze zm.).

D - 01.00.00

ROBOTY PRZYGOTOWAWCZE SZCZEGÓŁOWA SPECYFIKACJA TECHNICZNA

01.01.00 WYTYCZENIE I WYZNACZENIE PUNKTÓW WYSOKOŚCIOWYCH

1. WSTĘP

1.1. Przedmiot SST

Przedmiotem niniejszej szczegółowej specyfikacji technicznej są wymagania dotyczące wykonania i odbioru robót związanych z realizacją zadania w ramach (LBO) p.n.: Zagospodarowanie podwórka na cele rekreacyjne pomiędzy ulicami Traugutta, Roosevelta i Chłapowskiego (LBO).

1.2. Zakres stosowania SST

Szczegółowa specyfikacja techniczna (SST) stanowi dokument przetargowy i kontraktowy przy zleceniu i realizacji robót jw.

1.3. Zakres robót objętych SST

Ustalenia zawarte w niniejszej specyfikacji dotyczą wytyczenia obiektu w terenie i określenie pkt. wysokościowych.

1.4. Ogólne wymagania dotyczące robót

Ogólne wymagania dotyczące robót podano w OST D-M-00.00.00 „Wymagania ogólne”.

2. MATERIAŁY

2.1. Ogólne wymagania dotyczące materiałów

Ogólne wymagania dotyczące materiałów, ich pozyskiwania i składowania podano w OST „Wymagania ogólne”.

2.2. Rodzaje materiałów

Do utrwalenia punktów głównych trasy należy stosować pale drewniane z gwoździem lub prętem stalowym, słupki betonowe albo rury metalowe o długości około 0,50 metra.

Pale drewniane umieszczone poza granicą robót ziemnych, w sąsiedztwie punktów załamania trasy, powinny mieć średnicę od 0,15 do 0,20 m i długość od 1,5 do 1,7 m.

Do stabilizacji pozostałych punktów należy stosować paliki drewniane średnicy od 0,05 do 0,08 m i długości około 0,30 m, a dla punktów utrwalanych w istniejącej nawierzchni bolce stalowe średnicy 5 mm i długości od 0,04 do 0,05 m.

3. SPRZĘT

3.1. Ogólne wymagania dotyczące sprzętu

Ogólne wymagania dotyczące sprzętu podano w OST „Wymagania ogólne”.

3.2. Sprzęt pomiarowy

Do odtworzenia sytuacyjnego trasy i punktów wysokościowych należy stosować następujący sprzęt:

- teodolity lub tachimetry,
- niwelatory,
- dalmierze,
- tyczki, łąty, taśmy stalowe, szpilki itp. Sprzęt stosowany do odtworzenia trasy drogowej i jej punktów wysokościowych powinien gwarantować uzyskanie wymaganej dokładności pomiaru.

4. TRANSPORT

4.1. Ogólne wymagania dotyczące transportu

Ogólne wymagania dotyczące transportu podano w OST „Wymagania ogólne”.

4.2. Transport sprzętu i materiałów

Sprzęt i materiały do odtworzenia trasy można przewozić dowolnymi środkami transportu.

5. WYKONANIE ROBÓT

5.1. Ogólne zasady wykonania robót

Ogólne zasady wykonania robót podano w OST „Wymagania ogólne”.

5.2. Zasady wykonywania prac pomiarowych

Prace pomiarowe powinny być wykonane zgodnie z obowiązującymi Instrukcjami GUGiK (od 1 do 7).

W oparciu o materiały dostarczone przez Zamawiającego.

Prace pomiarowe powinny być wykonane przez osoby posiadające odpowiednie kwalifikacje i uprawnienia.

Wszystkie roboty, które bazują na pomiarach Wykonawcy, nie mogą być rozpoczęte przed zaakceptowaniem wyników pomiarów przez inspektora.

Wszystkie pozostałe prace pomiarowe konieczne dla prawidłowej realizacji robót należą do obowiązków Wykonawcy.

6. KONTROLA JAKOŚCI ROBÓT

6.1. Ogólne zasady kontroli jakości robót

Ogólne zasady kontroli jakości robót podano w OST „Wymagania ogólne”

7. OBMIAR ROBÓT

7.1. Ogólne zasady obmiaru robót

Ogólne zasady obmiaru robót podano w OST „Wymagania ogólne”

8. ODBIÓR ROBÓT

8.1. Ogólne zasady odbioru robót

Ogólne zasady odbioru robót podano w OST „Wymagania ogólne”

8.2. Sposób odbioru robót

Odbiór robót związanych z odtworzeniem trasy w terenie następuje na podstawie szkiców i dzienników pomiarów geodezyjnych lub protokołu z kontroli geodezyjnej, które Wykonawca przedkłada Inspektorowi.

9. PODSTAWA PŁATNOŚCI

9.1. Ogólne ustalenia dotyczące podstawy płatności

Ogólne ustalenia dotyczące podstawy płatności podano w OST „Wymagania ogólne”.

10. PRZEPISY ZWIĄZANE

1. Instrukcja techniczna 0-1. Ogólne zasady wykonywania prac geodezyjnych.
2. Instrukcja techniczna G-3. Geodezyjna obsługa inwestycji, Główny Urząd Geodezji i Kartografii, Warszawa 1979.
3. Instrukcja techniczna G-1. Geodezyjna osnowa pozioma, GUGiK 1978.
4. Instrukcja techniczna G-2. Wysokościowa osnowa geodezyjna, GUGiK 1983.
5. Instrukcja techniczna G-4. Pomiary sytuacyjne i wysokościowe, GUGiK 1979.
6. Wytyczne techniczne G-3.2. Pomiary realizacyjne, GUGiK 1983.
7. Wytyczne techniczne G-3.1. Osnowy realizacyjne, GUGiK 1983.

SZCZEGÓŁOWA SPECYFIKACJA TECHNICZNA

01.02.00 ROZBIÓRKA

1. WSTĘP

1.1. Przedmiot SST

Przedmiotem niniejszej szczegółowej specyfikacji technicznej są wymagania dotyczące wykonania i odbioru robót związanych z realizacją zadania w ramach (LBO) p.n.: Zagospodarowanie podwórka na cele rekreacyjne pomiędzy ulicami Traugutta, Roosevelta i Chłapowskiego (LBO).

1.2. Zakres stosowania SST

Szczegółowa specyfikacja techniczna (SST) stanowi dokument przetargowy i kontraktowy przy zleceniu i realizacji robót jw.

1.3. Zakres robót objętych SST

Ustalenia zawarte w niniejszej specyfikacji dotyczą zasad prowadzenia robót związanych z rozbiórką pomieszczenie gospodarczego, przylegającego do ciągu garaży.

1.4. Określenia podstawowe

Stosowane określenia podstawowe są zgodne z obowiązującymi, odpowiednimi polskimi normami oraz z definicjami podanymi w OST „Wymagania ogólne”.

1.5. Ogólne wymagania dotyczące robót

Ogólne wymagania dotyczące robót podano w OST „Wymagania ogólne”.

2. MATERIAŁY

2.1. Ogólne wymagania dotyczące materiałów

Ogólne wymagania dotyczące materiałów, ich pozyskiwania i składowania, podano w OST „Wymagania ogólne”.

3. SPRZĘT

3.1. Ogólne wymagania dotyczące sprzętu

Ogólne wymagania dotyczące sprzętu podano w OST „Wymagania ogólne”.

3.2. Sprzęt do rozbiórki

Do wykonania robót związanych z rozbiórką może być wykorzystany sprzęt podany poniżej, lub inny zaakceptowany przez Inspektora:

- spycharki, ładowarki, koparki,
- samochody ciężarowe,
- młoty pneumatyczne.

4. TRANSPORT

4.1. Ogólne wymagania dotyczące transportu

Ogólne wymagania dotyczące transportu podano w OST „Wymagania ogólne”.

4.2. Transport materiałów z rozbiórki

Materiał z rozbiórki można przewozić dowolnym środkiem transportu.

5. WYKONANIE ROBÓT

5.1. Ogólne zasady wykonania robót

Ogólne zasady wykonania robót podano w OST „Wymagania ogólne”.

5.2. Wykonanie robót rozbiórkowych

Roboty rozbiórkowe można wykonywać mechanicznie lub ręcznie w sposób określony w SST lub przez Inspektora.

Wszystkie elementy możliwe do powtórnego wykorzystania powinny być usuwane bez powodowania zbędnych uszkodzeń. O ile uzyskane elementy nie stają się własnością Wykonawcy, powinien on przewieźć je na miejsce określone w SST lub wskazane przez Inspektora.

Elementy i materiały, które zgodnie z SST stają się własnością Wykonawcy, powinny być usunięte z terenu budowy.

Doły w miejscach, gdzie nie przewiduje się wykonania wykopów należy wypełnić, warstwami, odpowiednim gruntem do poziomu otaczającego terenu i zagęścić zgodnie z wymaganiami określonymi w OST „Roboty ziemne”.

6. KONTROLA JAKOŚCI ROBÓT

6.1. Ogólne zasady kontroli jakości robót

Ogólne zasady kontroli jakości robót podano w OST „Wymagania ogólne” .

6.2. Kontrola jakości robót rozbiórkowych

Kontrola jakości robót polega na wizualnej ocenie kompletności wykonanych robót rozbiórkowych oraz sprawdzeniu stopnia uszkodzenia elementów przewidzianych do powtórnego wykorzystania.

Zagęszczenie gruntu wypełniającego ewentualne doły po usuniętych elementach nawierzchni powinno spełniać odpowiednie wymagania określone w OST „Roboty ziemne”.

7. OBMIAR ROBÓT

7.1. Ogólne zasady obmiaru robót

Ogólne zasady obmiaru robót podano w OST „Wymagania ogólne” .

8. ODBIÓR ROBÓT

Ogólne zasady odbioru robót podano w OST „Wymagania ogólne” .

9. PODSTAWA PŁATNOŚCI

9.1. Ogólne ustalenia dotyczące podstawy płatności

Ogólne ustalenia dotyczące podstawy płatności podano w OST „Wymagania ogólne” .

10. PRZEPISY ZWIĄZANE

Normy

1. BN-77/8931-12 Oznaczenie wskaźnika zagęszczenia gruntu.

SZCZEGÓŁOWE SPECYFIKACJE TECHNICZNE 02.01.00 ROBOTY ZIEMNE. WYMAGANIA OGÓLNE

1. WSTĘP

1.1. Przedmiot SST

Przedmiotem niniejszej szczegółowej specyfikacji technicznej są wymagania dotyczące wykonania i odbioru robót związanych z realizacją zadania w ramach (LBO) p.n.: Zagospodarowanie podwórka na cele rekreacyjne pomiędzy ulicami Traugutta, Roosevelta i Chłapowskiego (LBO).

1.2. Zakres stosowania SST

Szczegółowa specyfikacja techniczna (SST) stanowi dokument przetargowy i kontraktowy przy zleceniu i realizacji robót jw..

1.3. Zakres robót objętych SST

Ustalenia zawarte w niniejszej specyfikacji dotyczą zasad prowadzenia robót ziemnych w czasie realizacji inwestycji.

2. MATERIAŁY

2.1. Ogólne wymagania dotyczące materiałów

Ogólne wymagania dotyczące materiałów, ich pozyskiwania i składowania, podano w OST „Wymagania ogólne” .

3. SPRZĘT

3.1. Ogólne wymagania dotyczące sprzętu

Ogólne wymagania dotyczące sprzętu podano w OST „Wymagania ogólne” .

3.2. Sprzęt do robót ziemnych

Wykonawca przystępujący do wykonania robót ziemnych powinien wykazać się możliwością korzystania z następującego sprzętu do:

- narzędzia mechaniczne, młoty pneumatyczne, zrywarki, koparki, ładowarki, wiertarki mechaniczne itp.,
- jednoczesnego wydobywania i przemieszczania gruntów, spycharki, zgarniarki, równiarki,
- transportu mas ziemnych (samochody wywrotki, samochody skrzyniowe, taśmociągi itp.),
- sprzętu zagęszczającego (walce, ubijaki, płyty wibracyjne itp.).

4. TRANSPORT

4.1. Ogólne wymagania dotyczące transportu

Ogólne wymagania dotyczące transportu podano w OST „Wymagania ogólne” .

4.2. Transport gruntów

Wybór środków transportowych oraz metod transportu powinien być dostosowany do rodzaju gruntu (materiału), jego objętości, sposobu odpajania i załadunku oraz do odległości transportu.

5. WYKONANIE ROBÓT

5.1. Ogólne zasady wykonania robót

Ogólne zasady wykonania robót podano w OST „Wymagania ogólne” .

6. KONTROLA JAKOŚCI ROBÓT

6.1. Ogólne zasady kontroli jakości robót

Ogólne zasady kontroli jakości robót podano w OST „Wymagania ogólne” .

6.2. Badania i pomiary w czasie wykonywania robót ziemnych

6.2.2. Sprawdzenie jakości wykonania robót

Czynności wchodzące w zakres sprawdzenia jakości wykonania robót określono w OST .

7. OBMIAR ROBÓT

7.1. Ogólne zasady obmiaru robót

Ogólne zasady obmiaru robót podano w OST „Wymagania ogólne” .

7.2. Obmiar robót ziemnych

Jednostka obmiarową jest m³ (metr sześcienny) wykonanych robót ziemnych.

8. ODBIÓR ROBÓT

Ogólne zasady odbioru robót podano w OST „Wymagania ogólne” .

9. PODSTAWA PŁATNOŚCI

Ogólne ustalenia dotyczące podstawy płatności podano w OST „Wymagania ogólne” .

10. PRZEPISY ZWIĄZANE

10.1. Normy

1. PN-B-02480:1986 Grunty budowlane. Określenia. Symbole. Podział i opis gruntów
7. BN-77/8931-12 Oznaczenie wskaźnika zagęszczenia gruntu

SZCZEGÓŁOWE SPECYFIKACJE TECHNICZNE

03.00.00 NAWIERZCHNIE

03.01.00. NAWIERZCHNIA Z MAT PRZEROSTOWYCH

1. WSTĘP

1.1. Przedmiot SST

Przedmiotem niniejszej szczegółowej specyfikacji technicznej są wymagania dotyczące wykonania i odbioru robót związanych z realizacją zadania w ramach (LBO) p.n.: Zagospodarowanie podwórka na cele rekreacyjne pomiędzy ulicami Traugutta, Roosevelta i Chłapowskiego (LBO).

1.2. Zakres stosowania SST

Szczegółowa specyfikacja techniczna (SST) stanowi dokument przetargowy i kontraktowy przy zlecaniu i realizacji robót jw..

1.3. Zakres robót objętych SST

Ustalenia zawarte w niniejszej specyfikacji dotyczą zasad prowadzenia robót związanych z wykonywaniem nawierzchni z mat przerostowych na projektowanym placu zabaw.

1.4. Określenia podstawowe

1.4.1. **Maty przerostowe** to przyjazne środowisku, gumowe nawierzchnie bezpieczne produkowane z gumy pochodzącej z recyklingu. Pełnią funkcję nawierzchni bezpiecznej i jednocześnie pozwalają na przerost przez nią trawy tworzącą zieloną dani.

1.5. Ogólne wymagania dotyczące robót

Ogólne wymagania dotyczące robót podano w OST D-M-00.00.00 „Wymagania ogólne” .

2. MATERIAŁY

2.1. Ogólne wymagania dotyczące materiałów Ogólne wymagania dotyczące materiałów, ich pozyskiwania i składowania, podano w SST D- 00.00.00 „ Wymagania ogólne”.

2.2. Rodzaje materiałów

2.2.1. Nawierzchnia bezpieczna wykonana będzie z **gumowych mat przerostowych**

Nawierzchnia bezpieczna wykonana z gumowych mat przerostowych montowanych na nawierzchni trawiastej. Maty wykonane z gumowych mat z otworami (oczka), zapewniającymi możliwość przerośnięcia trawy. Nawierzchnia montowana za pomocą szpilek montażowych i zacisków. Ogólny sposób montażu został przedstawiony na poniższych rysunkach.

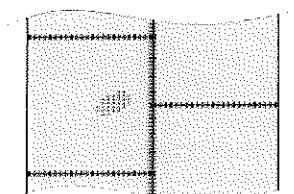

3. SPRZĘT

3.1. Ogólne wymagania dotyczące sprzętu Ogólne wymagania dotyczące sprzętu podano w SST D-00.00.00 „Wymagania ogólne” .

3.2. Sprzęt do wykonania robót.

Do wykonania podłoża należy stosować: walce ogumione, walce stalowe gładkie wibracyjne lub statyczne, zagęszczarki płytowe, ubijaki mechaniczne lub małe walce wibracyjne do stosowania w miejscach trudnodostępnych, sprzęt do transportu w obrębie placu budowy.

4. TRANSPORT

4.1. Ogólne wymagania dotyczące transportu

Ogólne wymagania dotyczące transportu podano w OST D-M-00.00.00 „Wymagania ogólne”

5. WYKONANIE ROBÓT

5.1. Ogólne zasady wykonania robót podano w SST „Wymagania ogólne” .

5.2. Przygotowanie podłoża pod założenie trawnika na zagęszczonym i wyrównanym podłożu rodzimym.

Warstwy konstrukcyjne pod maty przerostowe:

- trawnik zakładany siewem/biowłóknina,
- warstwa gleby urodzajnej (ok.15 cm) z humusem (ok.2 cm),
- wyrównany, przepuszczalny grunt rodzimy.

Montaż mat przerostowych należy wykonać zgodnie z instrukcją montażu i konserwacji producenta. Nawierzchnia zapewnia wysokość swobodnego upadku (HIC) do 3,4 m. Maty o takim parametrze zapewnią bezpieczny upadek z przewidzianych do zamontowania urządzeń zabawowych oraz umożliwią w przyszłości doposażenie placu zabaw o dowolne dodatkowe urządzenia, bez konieczności zakupu nowej nawierzchni. Montowane maty, bezwzględnie muszą posiadać aktualny certyfikat zgodności z normą PN-EN 1177 oraz atest PZH. Wymiary pojedynczej maty to 1,5m x 1,0m. Niemniej dopuszcza się maty o innych wymiarach (szerokości, jak i długości) zgodnie z technologią danego producenta. Grubość maty przerostowej powinna zostać dopasowana do parametru wysokości swobodnego upadku tak, aby zapewnić parametr HIC = 3,4 m, jednak nie może być grubsza niż 20 mm. Ze względu na konieczność wykonywania zabiegów konserwacyjnych, nie dopuszcza się nawierzchni o większej grubości. Nawierzchnie o większej grubości uniemożliwiają całkowite oczyszczanie oczek mat z liści, papierosów i innych opadów.

rysunek ilustrujący sposób montażu mat granicznych.

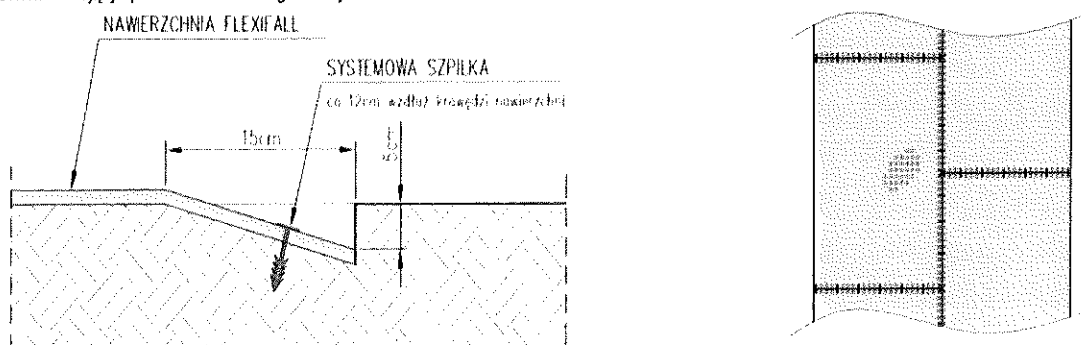

Wymagania dotyczące mat przerostowych:

- Certyfikat zgodności z normą PN-EN 1177
- Atest PZH
- Parametr HIC - min. 3,4m
- Grubość maty – max 20mm

6. KONTROLA JAKOŚCI ROBÓT

6.1. Ogólne zasady kontroli jakości robót Ogólne zasady kontroli jakości robót podano w SST D-00.00.00 „Wymagania ogólne” .

6.5. Zasady postępowania z wadliwie wykonaną nawierzchnią.

6.5.1. Wszystkie powierzchnie nawierzchni, które wykazują większe odchylenia , powinny być naprawione.

7. OBMIAR ROBÓT

7.1. Ogólne zasady obmiaru robót podano w OST D-M-00.00.00 „Wymagania ogólne” .

7.2. Jednostka obmiarowa

Jednostką obmiarową jest m² .

8. ODBIÓR ROBÓT

Ogólne zasady odbioru robót podano w OST D-M-00.00.00 „Wymagania ogólne”.
Roboty uznaje się za zgodne z dokumentacją projektową, SST i wymaganiami Inspektora.

9. PODSTAWA PŁATNOŚCI

9.1. Ogólne ustalenia dotyczące podstawy płatności

Ogólne ustalenia dotyczące podstawy płatności podano w OST D-M-00.00.00 „Wymagania ogólne” .

10. PRZEPISY ZWIĄZANE

1. Normy

PN-B-04481 Grunty budowlane. Badania próbek gruntu

BN-77/8931-12 Oznaczanie wskaźnika zagęszczenia gruntu

PN-EN 1177 - Nawierzchnie placów zabaw amortyzujące upadki.

SZCZEGÓŁOWA SPECYFIKACJA TECHNICZNA

04.00.00 OGRODZENIE

1. WSTĘP

1.1. Przedmiot ST

Przedmiotem niniejszej szczegółowej specyfikacji technicznej są wymagania dotyczące wykonania i odbioru robót związanych z realizacją zadania w ramach (LBO) p.n.: Zagospodarowanie podwórka na cele rekreacyjne pomiędzy ulicami Traugutta, Roosevelta i Chłapowskiego (LBO).

1.2. Zakres stosowania ST

Specyfikacja techniczna jest stosowana jako dokument przetargowy i kontraktowy przy zleceniu i realizacji robót wymienionych pkt. 1.1

1.3. Określenia podstawowe

Ogrodzenie panelowe systemowe – ogrodzenie składające się z paneli wykonanych technologią zgrzewania poziomych i pionowych prętów stalowych różnych wysokościach i średnicach, słupków montażowych i systemu.

1.4. Zakres robót objęty specyfikacją

Roboty, których dotyczy specyfikacja obejmują wszystkie czynności związane z wykonaniem nowego ogrodzenia panelowego.

W skład robót wchodzi:

1.4.2. Roboty budowlano-montażowe

- osadzić słupki z profili zamkniętych zakończone deklami,
- zamontować ogrodzenie panelowe.
- wykonać i zamontować wejścia o szerokości 1 m na plac zabaw,

1.5. Ogólne wymagania dotyczące robót

Wykonawca robót jest odpowiedzialny za jakość wykonywanych robót oraz za zgodność ze specyfikacją techniczną i sztuką budowlaną.

1.5.1. Informacja o placu budowy

Na wykonawcy spoczywa odpowiedzialność za teren budowy od chwili przekazania do odbioru końcowego.

1.5.2. Ochrona środowiska

Wykonawca ma obowiązek znać i podejmować wszelkie konieczne kroki mające na celu stosowanie się do przepisów i norm dotyczących ochrony środowiska .

1.5.3. Ochrona przeciwpożarowa

Wykonawca będzie przestrzegać przepisy o ochronie p/pożarowej. Wymagany sprzęt przeciwpożarowy będzie utrzymywany zgodnie z wymaganymi przepisami. Materiały łatwopalne będą składowane i zabezpieczone przed dostępem osób trzecich zgodnie z obowiązującymi wymogami.

1.5.4. Bezpieczeństwo i higiena pracy

Podczas realizacji robót Wykonawca ma obowiązek zadbać o przestrzeganie przepisów bezpieczeństwa i

higieny pracy w tym, aby personel nie wykonywał pracy w warunkach niebezpiecznych, szkodliwych dla zdrowia i życia oraz nie spełniających odpowiednich warunków sanitarnych .

2. MATERIAŁY

2.1. Ogrodzenie z paneli

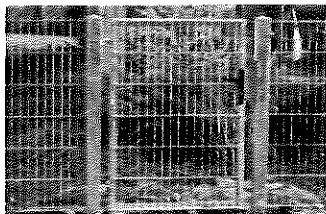

Ogrodzenie z paneli zgrzewanych fi 6mm kolor zielony.

Panele ogrodzeniowe o wysokości 1,25 m wykonane z prętów stalowych zgrzewanych punktowo. System montażu paneli na słupach o profilu zamkniętym 60x40mm za pomocą listwy montażowej. Rozstaw osiowy słupków ok. 2,58m. Słupki utwierdzone w stopie fundamentowej. Elementy stalowe ogrodzenia zabezpieczone antykorozyjną powłoką cynkową, przez proces cynkowania ogniowego zgodnie z normą EN-ISO 1491 [DIN50976]. Malowanie proszkowe kolor zielony. Ogrodzenie winno spełniać wymogi norm EN 1176:2008 (PN-EN 1176:2009).

3. SPRZĘT

Wykonawca może używać dowolnego sprzętu pod warunkiem zachowania wymaganej jakości robót i dotrzymania terminów umownych.

4. TRANSPORT

Transport materiałów dowolnymi środkami transportu pod warunkiem zapewnienia realizacji robót zgodnie z dokumentacją projektową.

5. WYKONANIE ROBÓT

Ogrodzenie panelowe ustawiać zgodnie z wytycznymi producenta. Słupki ogrodzenia betonować w stopach betonowych o wymiarach minimum 40x40cm i głębokości min. 90cm. Fundamenty pod słupki wykonać z betonu B-20. Przęsła i furtkę montować do słupków systemowych. Rozstaw słupków dostosować do wymiaru przęseł zgodnie z warunkami technicznymi. Słupki należy wykonać z profilu stalowego. Do wypełnienia zastosować gotowe elementy panelowe. Ogrodzenie należy ustawić w linii wskazanej w projekcie z dotrzymaniem pionów i poziomu. Słupki i elementy wypełnienia należy przygotować warsztatowo i dostarczyć pomalowane na plac budowy. Umieścić w wykopach słupki zachowując rozstaw osiowy 2,56 - 2,6 m (rozstaw skorygować z uwzględnieniem konkretnego systemu). Zabetonować słupki zwracając uwagę na zachowanie pionów słupka, jednakową wysokość, oraz rozstaw osiowy. Podeprzeć zabetonowane słupki i pozostawić do czasu aż beton zwiąże. Kiedy beton uzyska zakładaną sztywność przystąpić do montażu paneli.

6. KONTROLA JAKOŚCI ROBÓT

Inspektor nadzoru może dopuścić do użycia tylko te wyroby i materiały, które:

1. posiadają certyfikat na znak bezpieczeństwa wykazujący, że zapewniono zgodność z kryteriami technicznymi określonymi na podstawie Polskich Norm, aprobaty technicznych oraz właściwych przepisów i informacji o ich istnieniu zgodnie z rozporządzeniem MSWiA z 1998 r. (Dz. U. 99/98),
2. posiadają deklarację zgodności lub certyfikat zgodności z: Polską Normą lub aprobatą techniczną, w przypadku wyrobów, dla których nie ustanowiono Polskiej Normy, jeżeli nie są objęte certyfikacją określoną w pkt. 1 i które spełniają wymogi SST.
3. znajdują się w wykazie wyrobów, o którym mowa w rozporządzeniu MSWiA z 1998 r. (Dz. U. 98/99). W przypadku materiałów, dla których w/w. dokumenty są wymagane przez SST, każda ich partia dostarczona do robót będzie posiadać te dokumenty, określające w sposób jednoznaczny jej cechy. Jakikolwiek materiał, który nie spełnia tych wymagań będą odrzucone. Kontrola robót polega na sprawdzeniu zgodności wykonania robót z projektem pod względem zastosowanych materiałów, przyjętych rozwiązań oraz dokładności i jakości wykonania, potwierdzonych badaniami wykonawcy. Potwierdzenie zgodności z wymaganiami obowiązujących norm.

7. OBMIAR ROBÓT

Wykonanie ogrodzenia - m.b.

8. ODBIÓR ROBÓT

Ogólne zasady odbioru robót podano w OST D-M-00.00.00 „Wymagania ogólne”.

9. PODSTAWA PŁATNOŚCI

9.1. Ogólne ustalenia dotyczące podstawy płatności.

Ogólne ustalenia dotyczące podstawy płatności podano w OST D-M-00.00.00 „Wymagania ogólne”.

10. PRZEPISY ZWIĄZANE

PN-68/B-06050 Roboty ziemne budowlane. Wymagania w zakresie wykonania i badania przy odbiorze.

PN-M-80026 Druty okrągłe ze stali niskowęglowej ogólnego przeznaczenia.

PN-M-82054 Śruby, wkręty i nakrętki stalowe ogólnego przeznaczenia wymagania i badania.

PN-M-82054-03 Śruby, wkrętki i nakrętki. Własności mechaniczne śrub i wkrętów.

BN-83/5032-02 Siatki metalowe. Siatki plecione ślimakowe.

SZCZEGÓŁOWA SPECYFIKACJA TECHNICZNA

05.00.00. WYPOSAŻENIE PLACÓW. ELEMENTY MAŁEJ ARCHITEKTURY.

1. WSTĘP

1.1. Przedmiot SST

Przedmiotem niniejszej szczegółowej specyfikacji technicznej są wymagania dotyczące wykonania i odbioru robót związanych z realizacją zadania w ramach (LBO) p.n.: Zagospodarowanie podwórka na cele rekreacyjne pomiędzy ulicami Traugutta, Roosevelta i Chłapowskiego (LBO).

1.2. Zakres stosowania SST

Specyfikacja techniczna jest stosowana jako dokument przetargowy i kontraktowy przy zleceniu i realizacji robót wymienionych w pkt. 1.1.

1.3. Zakres robót objętych SST

Zakres robót określony w dokumentacji projektowej obejmuje dostawę i montaż urządzeń:

- zestaw zabawowy ze zjeżdżalnią i ścianką wspinaczkową,
- karuzela talerzowa z siedziskiem,
- huśtawka pojedyncza „bocianie gniazdo”,
- huśtawka wagowa (ważka),
- 2 bujaki na sprężynie (kiwak),
- huśtawka pojedyncza z siedziskiem kubełkowym i zapięciem łańcuchowym,
- 2 kosze na odpadki,
- 3 ławki betonowe z oparciem,
- stolik betonowy z siedzeniami (zestaw),
- tablica informacyjna LBO,
- tablica z regulaminem,
- 2 lampy solarne.

2. MATERIAŁY

2.1. Wymagania ogólne

2.1.1. Źródła uzyskania materiałów i urządzeń

Wykonawca jest zobowiązany do dostarczenia materiałów i urządzeń zgodnie z wymaganiami specyfikacji technicznych oraz stosowania materiałów i urządzeń produkcji krajowej lub zagranicznej spełniających wymagania jakościowe określone Polskimi normami, aprobatami technicznymi i zagranicznymi certyfikatami.

Ogólne wymagania dotyczące pozyskiwania materiałów i urządzeń, podano w ST-0 część ogólna.

2.1.2. Materiały i urządzenia nieodpowiadające wymaganiom jakościowym

Nie dopuszcza się instalowania urządzeń rekreacyjnych dla dzieci oraz nawierzchni niespełniających Polskich Norm w zakresie wyposażenia placów zabaw i nawierzchni.

Materiały nieodpowiadające wymaganiom zostaną przez Wykonawcę wywiezione z terenu budowy, bądź złożone w miejscu wskazanym przez Zamawiającego. Niezbadane pędne niezaakceptowane materiały nieposiadające certyfikatów Wykonawca wykonuje na własne ryzyko, licząc się z jego nieprzyjęciem i niezapłaceniem.

2.1.3. Przechowywanie i składowanie materiałów

Wykonawca zapewni, aby tymczasowo składowane materiały, do czasu ich wbudowania były zabezpieczone przed zniszczeniem, zachowywały swoją jakość i właściwości do robót i były dostępne do kontroli w obrębie terenu budowy w miejscach uzgodnionych z Zamawiającym lub po za terenem budowy w miejscach zorganizowanych przez Wykonawcę. Składowanie materiałów i gotowych elementów do montażu urządzeń oraz materiałów na nawierzchnię powinno być zgodne z zapisami aprobat technicznych oraz wytycznych producentów.

2.1.4. Wariantowe stosowanie materiałów

Dopuszcza się zastosowanie urządzeń innego typu niż wskazane w projekcie, jednak muszą one spełniać wszystkie wymagania określone w PN. Wykonawca powiadomi Zamawiającego o zamiarze wykorzystania innych materiałów lub urządzeń niż wskazane w projekcie, co najmniej trzy tygodnie przed użyciem materiału albo w okresie dłuższym, jeżeli będzie to wymagane do badań prowadzonych przez zamawiającego. Wybrany i zaakceptowany rodzaj materiału może być później zamieniony bez gody Zamawiającego.

2.2. Charakterystyka urządzeń

2.2.1. Ogólne wymagania stawiane urządzeniom na placu zabaw

Wszystkie zastosowane urządzenia powinny spełniać wymagania normy PN EN 1176 dotyczącej wyposażenia placu zabaw i posiadać odpowiednie certyfikaty bezpieczeństwa oraz co najmniej trzy letni okres gwarancyjny. Zamawiający wymaga, aby urządzenie posiadało certyfikaty na zgodność z normami: PN EN 1176-1:2009, PN

EN 1176-3:2009, PN EN 1176-11:2014-11, wydane w systemie akredytowanym przez Państwowe Centrum Akredytacji lub krajowej jednostki akredytującej pozostałych państw członkowskich, zgodnie z

Rozporządzeniem Parlamentu Europejskiego i Rady Unii Europejskiej (WE) nr 765/2008 z dnia 09.07.2008r. ustanawiające wymagania w zakresie akredytacji i nadzoru rynku, odnoszące się do warunków wprowadzania produktów do obrotu i uchylające rozporządzenie (EWG) nr 339/93.

Urządzenia należy rozmieścić na placu w ten sposób by zapewnić zachowanie bezpiecznych stref pomiędzy urządzeniami oraz umożliwić bezpieczne korzystanie z poszczególnych sprzętów .

Wszystkie urządzenia i elementy małej architektury na placu zabaw należy lokować miejscach wskazanych w projekcie placu zabaw.

Wykonawca powinien dołączyć instrukcje użytkowania urządzeń. Instrukcje powinny spełniać następujące wymagania :

- powinny być napisane czytelnie i w prostej formie,
- gdzie tylko jest to możliwe, powinny zawierać ilustracje ,
- powinny zawierać co najmniej następujące informacje :
 1. szczegóły dotyczące instalacji ,funkcjonowania ,kontrolowania i konserwacji urządzenia,
 2. zalecenia zachowania ostrożności w odniesieniu do poszczególnych zagrożeń dla dzieci, wynikających z niepełnej instalacji, demontażu lub podczas przeprowadzania konserwacji.

WYPOSAŻENIE PLACU ZABAW:

- ZESTAW ZABAWOWY ZE ZJEŹDŻALNIĄ I ŚCIANKĄ WSPINACZKOWĄ

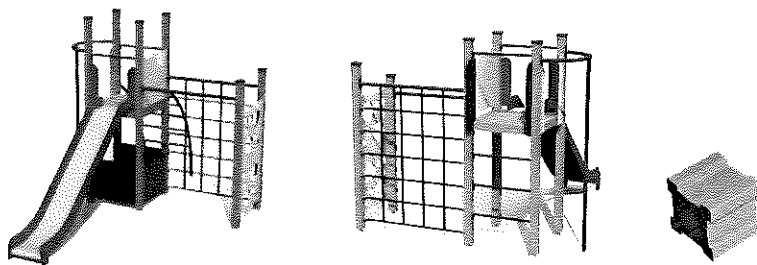

PROFIL KONSTRUKCJI

W SKŁAD ZESTAWU WCHODZĄ:

- Wieża z podestem $h=1,55m$, z wieży zjeżdżalnia na wysokości $h=1,55m$ – 1 szt., wejście na wieżę po metalowych szczebelkach – 1 szt., zjazd strażacki – 1 szt.
- Ścianka wspinaczkowa na szerokość 90cm „mur z sera”- 1 szt., przepłotnia linowa szerokości 1,45m i wysokości 2,1m -1 szt.,

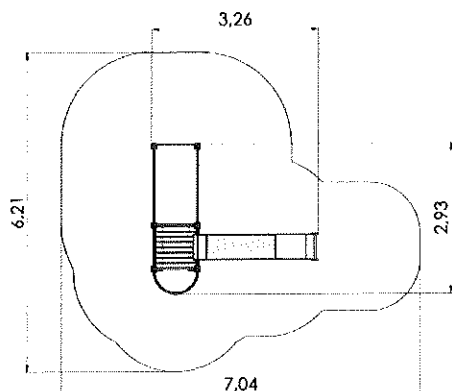

STREFA BEZPIECZEŃSTWA

DANE TECHNICZNE:

- Gabaryty urządzenia: 3,26m x 2,93m
- Strefa funkcjonowania: 7,04m x 6,21m
- Wysokość upadkowa: 1,92m
- Głębokość posadowienia: -0,60m
- Urządzenie wykonane zgodnie z EN 1176
- Nawierzchnie amortyzujące: piasek, żwir, kora, nawierzchnia syntetyczna (grubość minimalna dla wszystkich nawierzchni sypkich 300mm).

MATERIAŁY:

- konstrukcja – profil aluminiowy 9,8cm x 9,8 cm o zaokrąglonych krawędziach z technicznym wzmocnieniem wewnątrz w kształcie litery O, malowany proszkowo, elementy konstrukcyjne zakończone od góry kapturkami z tworzywa,
- osłony boczne i ścianka wspinaczkowa - płyta wodoodporna HDPE,
- schody, podesty i trapy wykonane z drewna klejonego sosnowego /sosna skandynawska/,
- elementy drewniane - pomalowane natryskowo ekologicznymi, wodoodpornymi farbami z filtrem przeciw promieniowaniu UV,
- zabezpieczenia – rurki stalowe odtłuszczone i ocynkowane kąpielowo oraz malowane proszkowo;
- burty zjeżdżalni wykonane z HDPE, ślizgi ze stali nierdzewnej, konstrukcja nośna stalowa,
- liny polipropylenowe na oplocie stalowym, połączone plastikowymi łącznikami,
- śruby ocynkowane, nakrętki zakryte zaślepkami plastikowymi,

MONTAŻ:

- zestaw na stałe związany z gruntem, zgodnie z dokumentacją urządzenia,

- HUŚTAWKA POJEDYNCZA Z SIEDZISKIEM KUBELKOWYM

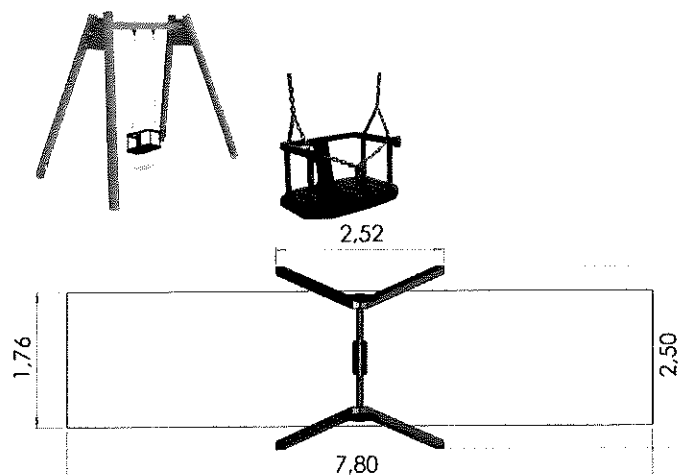

STREFA BEZPIECZEŃSTWA

DANE TECHNICZNE:

- Gabaryty urządzenia: 1,76m x 2,52m
- Strefa funkcjonowania: 2,50m x 7,80m
- Wysokość upadkowa: 1,35m
- Głębokość posadowienia: -0,60m
- Urządzenie wykonane zgodnie z EN 1176

- Nawierzchnie amortyzujące: piasek, żwir, kora, nawierzchnia syntetyczna (grubość minimalna dla wszystkich nawierzchni sypkich 300mm).

MATERIAŁY:

- konstrukcja – profil aluminiowy 9,8cm x 9,8 cm o zaokrąglonych krawędziach z technicznym wzmocnieniem wewnątrz w kształcie litery O, malowany proszkowo, elementy konstrukcyjne zakończone od góry kapturkami z tworzywa,
- łańcuch huśtawki wykonany ze stali nierdzewnej, zakończony zawieszem wraz z krętlikiem zapobiegającym jego skręcaniu,
- górna belka stalowa, ocynkowana,
- siedzisko kubelkowe z napięciem łańcuchowym przeznaczonym dla małych dzieci,
- śruby ocynkowane, nakrętki zakryte zaślepkami plastikowymi,
- w górnym łączeniu profili konstrukcyjnych - ozdobny element,

MONTAŻ:

- wyrób na stałe związany z gruntem, zgodnie z dokumentacją urządzenia,

- HUŚTAWKA POJEDYNCZA /z siedziskiem BOCIANIE GNIAZDO/

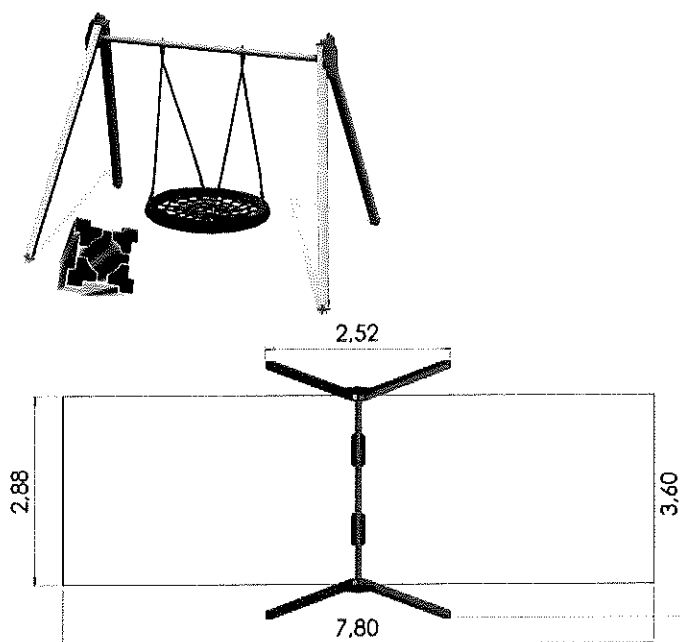

STREFA BEZPIECZEŃSTWA

DANE TECHNICZNE:

- Gabaryty urządzenia: 3,60m x 2,52m
- Strefa funkcjonowania: 3,60m x 7,80m
- Wysokość upadkowa: 1,35m
- Głębokość posadowienia: -0,60m
- Powierzchnia strefy funkcjonalnej: 28,08m²
- Urządzenie wykonane zgodnie z EN 1176
- Nawierzchnie amortyzujące: piasek, żwir, kora, nawierzchnia syntetyczna (grubość minimalna dla wszystkich nawierzchni sypkich 300mm).

MATERIAŁY:

- konstrukcja – profil aluminiowy 9,8cm x 9,8 cm o zaokrąglonych krawędziach z technicznym wzmocnieniem wewnątrz w kształcie litery O, malowany proszkowo, elementy konstrukcyjne zakończone od góry kapturkami z tworzywa,
- łańcuch huśtawki wykonany ze stali nierdzewnej, zakończony zawieszem wraz z krętlikiem zapobiegającym jego skręcaniu,
- górna belka stalowa, ocynkowana,
- siedzisko bocianie gniazdo Ø1,0m,
- śruby ocynkowane, nakrętki zakryte zaślepkami plastikowymi,
- w górnym łączeniu profili konstrukcyjnych- ozdobny element,

MONTAŻ:

- wyrób na stałe związany z gruntem, montować zgodnie z dokumentacją urządzenia

- HUŚTAWKA WAGOWA (WAŻKA)

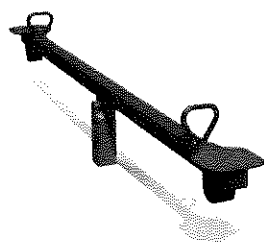

GÓRNA BELKA ALUMINIOWA

GUMOWE ODBOJNIKI ZABEZPIELAJĄCE PRZED USZKODZENIEM NA WIERZCHNI ELASTYCZNEJ

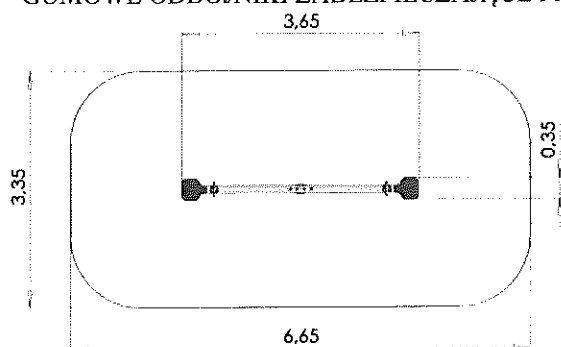

STREFA BEZPIECZEŃSTWA

DANE TECHNICZNE:

- Gabaryty urządzenia: 3,65m x 0,35m
- Strefa funkcjonowania: 6,65m x 3,35m
- Wysokość upadkowa: 1,00m
- Głębokość posadowienia: -0,60m
- Powierzchnia strefy funkcjonalnej: 22,28m²
- Urządzenie wykonane zgodnie z EN 1176

- Nawierzchnie amortyzujące: trawa, piasek, żwir, kora, nawierzchnia syntetyczna (grubość minimalna dla wszystkich nawierzchni sypkich 200mm).

MATERIAŁY:

- Podstawa stalowa –profil stalowy ocynkowany kąpielowo,
- Ramię konstrukcja – profil aluminiowy 9,8cm x 9,8 cm o zaokrąglonych krawędziach z technicznym wzmocnieniem wewnątrz w kształcie litery O, malowany proszkowo, elementy konstrukcyjne zakończone kapturkami z tworzywa,
- Elastyczne taśmowe odbojniki zabezpieczające przed urazem nogi dziecka i uszkodzeniem nawierzchni elastycznej
- Poręcze ze stali nierdzewnej;
- Ułożyskowane na podporze, śruby ocynkowane, nakrętki zakryte zaślepkami plastikowymi,

MONTAŻ:

- wyrób na stałe związany z gruntem, montaż zgodnie z dokumentacją urządzenia.

- BUJAK NA SPRĘŻYNIE KIWAK - 2 SZT.



- Sprężyna jest ze stali ocynkowanej i malowanej proszkowo,
- całość siedziska wraz z elementem dekoracyjnym wykonana z płyty HDPE,
- uchwyty stalowe w rączkach gumowych,
- Śruby ocynkowane zabezpieczone zaślepkami z tworzywa,

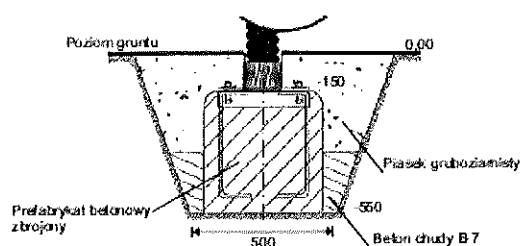
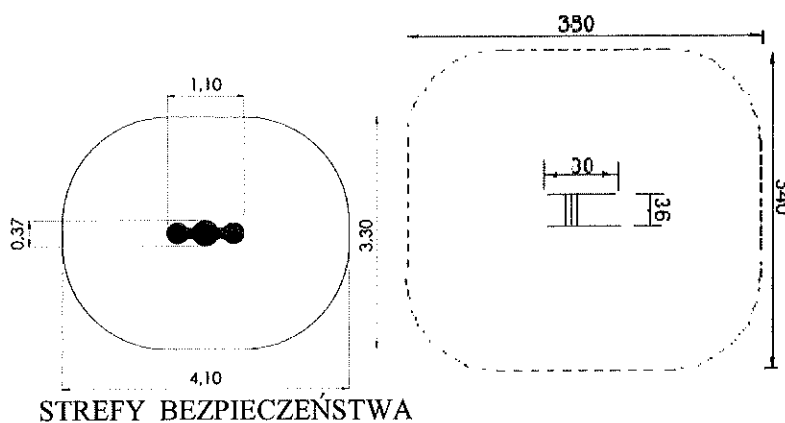

Urządzenie osadzone w podłożu na stalowej kotwie ocynkowanej i zabetonowanej w gruncie zgodnie z PN-EN 1176

- KARUZELA TALERZOWA Z SIEDZISKAMI

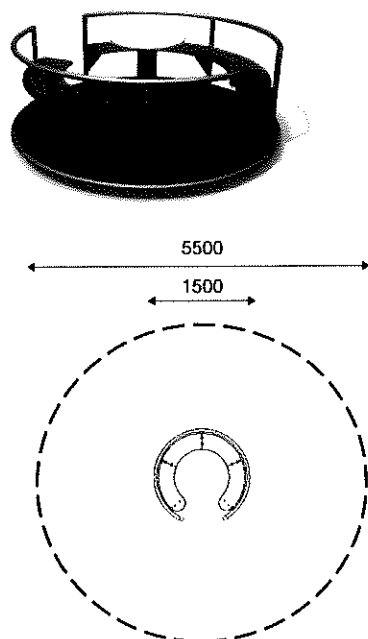

STREFY BEZPIECZEŃSTWA

DANE TECHNICZNE:

- Gabaryty urządzenia: min $\text{Ø}1,50 \text{ m}$
- Strefa funkcjonowania: min $\text{Ø}5,50 \text{ m}$
- Wysokość upadkowa: $0,60 \text{ m}$
- Głębokość posadowienia: $-0,60 \text{ m}$
- Urządzenie wykonane zgodnie z EN 1176
- Nawierzchnie amortyzujące: trawa, piasek, żwir, kora, nawierzchnia syntetyczna (grubość minimalna dla wszystkich nawierzchni sypkich 200 mm).

MATERIAŁY:

- Konstrukcja – stalowa, podkład cynkowy, malowana proszkowo,
- Platforma wykonana z płyty antypoślizgowej lub aluminiowej blachy ryflowanej w zależności od opcji,
- Siedziska wykonane z HDPE,
- wszystkie śruby ocynkowane, wkręty zakryte plastikowymi kolorowymi kapslami;

MONTAŻ:

- wyrób na stałe związany z gruntem, zgodnie z dokumentacją urządzenia,

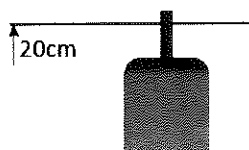

- ŁAWKI BETONOWE Z OPARCIEM –3 szt.

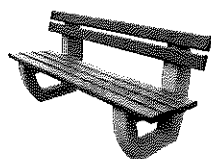

- listwy siedzeń i oparcia z drewna sosnowego malowane, ławka montowana na stałe do gruntu(do wkopania),

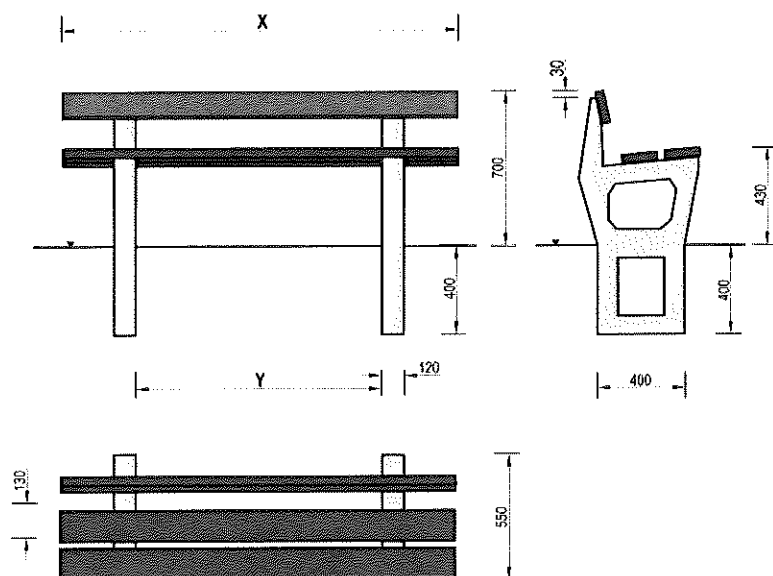

Nr kat.	X	Y	Wymiar deski
80	2000	1350	40x130x2000 mm
280	1500	850	40x120x1500 mm

Charakterystyka urządzenia

Nr kat. 80 i 280

- Ławka dostępna 2 wersjach: nr kat. 80 - listwy drewniane, nr kat. 280 - listwy z tworzywa sztucznego
- Oba modele ławek różnią się od siebie rozstawem nóg oraz długością listew siedziska i oparcia, Dokładne długości listew i rozstaw podpór ławek zawiera tabela.
- Podpory obu modeli ławek wykonane są z wibrowanego betonu B30
- Siedzisko ławki 80 wykonano z lakierowanego drewna egzotycznego wysoce odpornego na czynniki atmosferyczne

- STOLIK BETONOWY Z SIEDZISKAMI (ZESTAW)

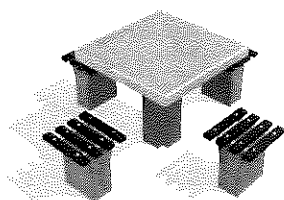

DANE TECHNICZNE:

Gabaryty urządzenia: 1564mm x 1564mm; wys. 712mm

Waga: 74 kg

MATERIAŁY:

Konstrukcja stolika wykonana z wibrowanego betonu zbrojonego klasy B30.

Urządzenie posadowione 22 cm poniżej poziomu terenu.

Blat szlifowany, zaimpregnowany specjalnym lakierem.

Obrzeże ze stopu aluminiowego.

Siedziska wykonane z krawędziaków z tworzywa

sztucznego, mocowane do betonowego stelaża.

MONTAŻ:

- wyrób na stałe związany z gruntem, zgodnie z dokumentacją urządzenia.

- KOSZ NA ODPADKI - 2 szt.

DANE TECHNICZNE :

- Wymiary urządzenia wysokość całkowita– 100cm

- Pojemność 30 L

- Średnica wkładu 28 cm

- Wyrób na stałe związany z gruntem

SPOSÓB MONTAŻU

Montaż – produkt jest przystosowany do montażu na stałe .

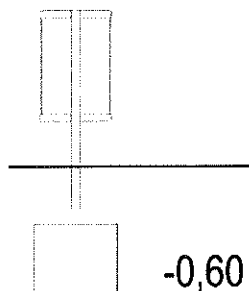
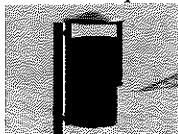

- TABLICA Z REGULAMINEM –1 szt.

- wymiary urządzenia szer. 65 cm x wys. do 2,20m

- wyrób na stałe związany z gruntem

Całość wykonana z metalu , malowana.

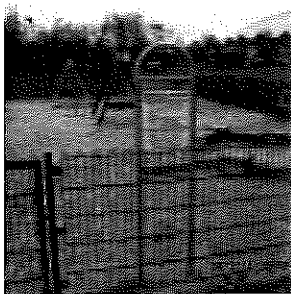

- OGRODZENIE PLACU ZABAW + 3 FURTKI

- teren placu należy ogrodzić,
- w ogrodzeniu należy zamontować 3 furtki o szer. 1 m z siatki w ramach z kątowników.



- TABLICA LBO

- metalowa , mocowana na słupku z rury ocynkowanej, malowanej, montowanej w gruncie



- LAMPY SOLARNE - 2 szt.

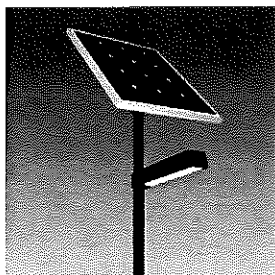

Przykładowy model

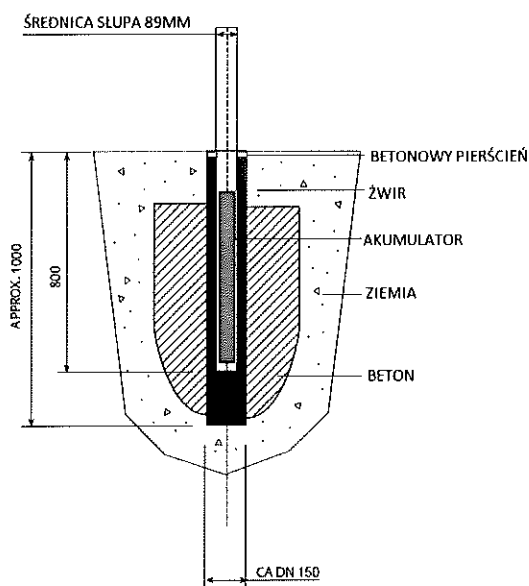

Fundament

Zaprojektowano lampy solarne nie gorsze niż lampa Protos 150 o parametrach:

- całkowita wysokość lampy: 4800 mm,
- wysokość źródła światła: 4000 mm,
- oprawę LED o sprawności >180 lm/W,
- akumulator w technologii LiFePO4 (litowo-żelazowo-fosforanowej) żywotność dla 50% DoD – 2800 cykli. 12V 36Ah,
- monokrystaliczny moduł monokrystaliczny: 150Wp (18,5 %),
- moc znamionowa modułu LED: 40W,
- wydajność oprawy LED: 198lm/W,
- barwa światła: 4000K (Białe światło),
- kolor słupa: Antracyt (RAL 7016),
- sterownik pozwalający zaprogramować 4 niezależne tryby pracy lampy w ciągu jednej nocy,
- gwarancja 5 lat.

2.2.2. Ogólne wymagania dotyczące materiałów

Montowane urządzenia zabawowe muszą posiadać ważne certyfikaty zgodności z obowiązującymi normami. Zamawiający wymaga, aby urządzenie posiadało certyfikaty na zgodność z normami: PN EN 1176-1:2009, PN EN 1176-3:2009, PN EN 1176-11:2014-11, wydane w systemie akredytowanym przez Państwowe Centrum Akredytacji lub krajowej jednostki akredytującej pozostałych państw członkowskich, zgodnie z Rozporządzeniem Parlamentu Europejskiego i Rady Unii Europejskiej (WE) nr 765/2008 z dnia 09.07.2008r. ustanawiające wymagania w zakresie akredytacji i nadzoru rynku, odnoszące się do warunków wprowadzania produktów do obrotu i uchylające rozporządzenie (EWG) nr 339/93.

3. SPRZĘT I NARZĘDZIA

Wykonawca jest zobowiązany do używania jedynie takiego sprzętu, który nie spowoduje niekorzystnego wpływu na jakość i środowisko wykonywanych robót.

Na żądanie, wykonawca dostarczy Inspektorowi nadzoru kopie dokumentów potwierdzających dopuszczenie sprzętu do użytkowania zgodnie z jego przeznaczeniem.

3.1. Sprzęt i narzędzia do wykonywania robót

Roboty można wykonać przy użyciu dowolnego typu sprzętu zatwierdzonego przez inspektora nadzoru.

4. TRANSPORT

4.1. Transport i składowanie materiałów

Do transportu materiałów stosować sprawne technicznie środki transportu. Środki transportu powinny zabezpieczać załadowane wyroby przed wpływami atmosferycznymi. Przestrzenie ładunkowe powinny być

czyste, pozbawione wystających gwoździ i innych ostrych elementów mogących uszkodzić elementy przeznaczone do wbudowania. Wyroby ustawione w środkach transportu należy łączyć w bloki zapewniające stabilność i zwartość ładunku.

Podczas transportu produkty powinny być umieszczone tak, aby nie przesunęły się i nie były uderzane przez inny ładunek. Wskazany jest transport specjalistycznymi pojazdami przystosowanym do przewozu poszczególnych wyrobów. Opakowania nie powinny być zrzucone lub gwałtownie opuszczane, nawet z niewielkich wysokości.

Wykonawca jest zobowiązany do stosowania jedynie takich środków transportu, które nie wpłyną niekorzystnie na jakość robót i właściwości przewożonych towarów. Przy ruchu po drogach publicznych pojazdy muszą spełniać wymagania przepisów ruchu drogowego tak pod względem formalnym jak i rzeczowym.

Wykonawca będzie usuwać na bieżąco, na własny koszt, wszelkie zanieczyszczenia spowodowane jego pojazdami na drogach publicznych oraz dojazdach do terenu budowy.

5. MONTAŻ

5.1. Zalecenia ogólne

Przed montażem dla urządzeń i wyrobów, które tego wymagają należy wykonać fundamenty, lub podłoża oraz instalacje wg wskazań producenta lub rysunków detali projektu wykonawczego.

Montaż należy wykonywać zgodnie ze szczegółową instrukcją wbudowania tych wyrobów, dostarczoną przez każdego producenta.

6. KONTROLA JAKOŚCI

Ogólne zasady kontroli jakości robót podano w Ogólnej Specyfikacji Technicznej. Podstawą dokonywania obmiarów jest załączony do dokumentacji przetargowej przedmiar robót.

7. OBMIAR ROBÓT

Ogólne zasady dokonywania obmiarów robót podano w Ogólnej Specyfikacji Technicznej. Podstawą dokonywania obmiarów, jest załączony do dokumentacji przetargowej przedmiar robót.

8. ODBIÓR ROBÓT

Celem odbioru jest protokolarne dokonanie finalnej oceny rzeczywistego wykonania robót w odniesieniu do ich ilości, jakości i wartości. Gotowość do odbioru zgłasza wykonawca wpisem do dziennika budowy.

Odbiór jest potwierdzeniem wykonania robót zgodnie z postanowieniami umowy oraz obowiązującymi Normami Technicznymi (PN, EN-PN).

9. PODSTAWA PŁATNOŚCI

Ogólne zasady płatności za roboty podano w Ogólnej Specyfikacji Technicznej.

10. DOKUMENTY ODNIESIENIA i PRZEPISY ZWIĄZANE

Normy z grupy PN-EN 1176 odnoszące się do wyposażenia publicznych placów zabaw oraz określające wymogi dla bezpiecznej nawierzchni na placach zabaw:

PN-EN 1176-1:2017-12 Wyposażenie placów zabaw i nawierzchnie. Część 1: Ogólne wymagania bezpieczeństwa i metody badań.

PN-EN 1176-2:2017-12 Wyposażenie placów zabaw i nawierzchnie. Część 2: Dodatkowe wymagania bezpieczeństwa i metody badań huśtawek.

PN-EN 1176-3:2017-12 Wyposażenie placów zabaw i nawierzchnie. Część 3: Dodatkowe wymagania bezpieczeństwa i metody badań zjeżdżalni.

PN-EN 1176-4:2017-12 Wyposażenie placów zabaw i nawierzchnie. Część 4: Dodatkowe wymagania bezpieczeństwa i metody badań kolejek linowych.

PN-EN 1176-5:2009 Wyposażenie placów zabaw i nawierzchnie. Część 5: Dodatkowe wymagania bezpieczeństwa i metody badań karuzeli.

PN-EN 1176-6:2017-12 Wyposażenie placów zabaw i nawierzchnie. Część 6: Dodatkowe wymagania bezpieczeństwa i metody badań urządzeń kołyszących.

PN-EN 1176-7:2009 Wyposażenie placów zabaw i nawierzchnie. Część 7: Wytyczne instalowania, sprawdzania, konserwacji i eksploatacji.

PN-EN 1176-10:2009 Wyposażenie placów zabaw i nawierzchnie. Część 10: Dodatkowe wymagania bezpieczeństwa i metody badań całkowicie obudowanych urządzeń do zabaw.

Norma dotycząca metod badania właściwości amortyzujących nawierzchni syntetycznych:

PN-EN 1177:2018-04 Nawierzchnie placów zabaw amortyzujące upadki. Wyznaczanie krytycznej wysokości upadku.

Poświadczenie zgodności produktów z Normą

Odnosnie wyposażenia na place zabaw funkcjonują trzy formalne sposoby przekonania odbiorców, że produkt jest zgodny z normami:

1. Deklaracja Zgodności wystawiana przez producenta. Deklaracja dotyczy pojedynczego, dostarczonego egzemplarza wyrobu, który powinien być w niej konkretnie określony (np. przez podanie nr faktury sprzedażowej i numeru seryjnego). Musi być podparta badaniami w wymaganym zakresie i wystawiona zgodnie z wymogami obowiązującej Normy ISO/IEC 17050-1.
2. Certyfikat wystawiany przez zewnętrzną instytucję (stronę trzecią), na podstawie przedstawionego egzemplarza, lub precyzyjnego projektu. Certyfikat zaświadcza, że wykonany produkt jest zgodny z normami.
3. Świadectwo lub Sprawozdanie z Inspekcji wystawiane przez zewnętrzną instytucję, na podstawie kontroli placu zabaw z natury.